

BOEMA®

Dal 1967 la gamma più completa di porte multiuso
per l'ufficio, il lavoro, lo sport e gli ambienti tecnici



*Since 1967, the most complete range of multifunctional doors
for the office, work, sports and technical environments*

BOEMA®

Da mezzo secolo il marchio leader nella produzione di porte multiuso in PVC e in ALLUMINIO.

For half a century the leading manufacturer of PVC and ALUMINIUM multifunctional doors.

Il marchio BOEMA nasce nel 1967 con la produzione di porte in PVC. Già nel 1970 i brevetti e le soluzioni tecniche innovative di BOEMA vengono riconosciute e premiate al 19° salone internazionale degli inventori di Bruxelles.

Negli anni '80 inizia la produzione delle porte in alluminio, alla quale seguirà quella delle porte in laminato agli inizi del duemila.

I prodotti BOEMA, sono da sempre sinonimo di qualità e affidabilità, valori che hanno sancito il successo e la longevità del marchio, oggi più che mai pronto ad affrontare nuove sfide e continuare a rappresentare il riferimento dei professionisti del settore, con servizi affidabili e prodotti di qualità.



Bruxelles 1970 - Center International Rogier

Allo scopo di migliorare costantemente il prodotto, Royal Pat srl si riserva di apportare modifiche e varianti senza l'obbligo di preavviso. È vietata la riproduzione anche parziale senza autorizzazione di Royal Pat.

The BOEMA brand started in 1967 with the production of PVC doors. Since 1970, the BOEMA patents and innovative technical solutions were appraised and awarded at the 19th International Exhibition of the Inventors of Brussels.

In the 80's, it began the production of aluminum doors, followed by laminated doors at the start of the millennium.

BOEMA products have always been synonymous with quality and reliability, values that have established the success and longevity of the brand. Now more than ever, BOEMA is ready to take on new challenges, continuing to be the leading brand of professionals in the field with reliable services and quality products.

In order to constantly improve the product, Royal Pat srl reserves the right to make modifications and variations without prior notice. Any total or partial reproduction is forbidden without the permission by Royal Pat.

BOEMA®

La gamma più completa di porte tecniche multiuso con un'infinità di varianti per ogni esigenza.

The most complete range of multifunctional technical doors with an infinity of variations to meet all needs.

Per noi progettare e realizzare le migliori porte è come un gioco da bambini. Le nostre porte sono sicure, affidabili, garantite e certificate.

For us designing and making doors is an easy achievement. Our doors are safe, reliable, guaranteed and certified.

Le realizziamo totalmente in Italia con materiali di prima qualità, ci avvaliamo di impianti a basso impatto ambientale e ci impegniamo nel recuperare oltre il 95% degli scarti di produzione che reineriamo nel ciclo produttivo.

We totally make them in Italy with first quality materials, and use low environmental impact installations with the commitment to recycle over 95% of the waste products that are reintegrated in the production cycle.



BOEMA è un marchio
BOEMA is a trademark



Solutions for your home



BUSINESS

PAG. 10

Minimali come solo l'alluminio sa essere. Tracciano un nuovo stile rappresentando la nostra capacità di interpretare la porta tecnica come un vero e proprio elemento d'arredo.

L'alluminio è ininfiammabile, riciclabile al 100%, resistente agli urti, ai raggi UV, ai detersivi.

Minimal as only aluminium knows how to be. They mark a new style, representing our ability in interpreting technical doors as an authentic element in interior design furnishing.

Aluminium is flameproof, 100% recyclable, shockproof, UV rays and detergent resistant.



HABITAT

PAG. 40

Non imitano il legno, lo superano. Porte in laminato Cpl dall'immagine sobria, gradevole ed essenziale con contenuti estetici e funzionali in grado di rispondere al meglio alle necessità di resistenza, design e durata.

Il laminato Cpl è antistatico, facile da pulire, resistente ai detersivi ed agli agenti chimici.

hey do not imitate wood, but surpass it. CPL laminated doors have a simple, pleasant and essential look with aesthetic and functional elements which can best satisfy the requirements of resistance, design and durability.

The CPL laminate is antistatic, easy to clean, and resistant to detergents and chemical agents.



EXECUTIVE

PAG. 68

Sono le vere ed uniche porte tecniche multistrato per tutte le applicazioni, realizzate in laminato plastico.

Con l'ampia possibilità di abbinamento dei colori e la vasta disponibilità di accessori esclusivi, caratterizzano gli ambienti con continuità estetica e funzionalità.

Il laminato Plastico è antigraffio, resistente ai detersivi ed agli agenti chimici.

They represent the only and unique multifunctional technical doors for all applications made in laminated plastic.

With wide possibility and choice of colour combinations and exclusive accessories, giving an aesthetic and functional cohesion to interior spaces.

Laminated plastic is scratch-resistant and resistant to detergents and chemical agents.



FOREVER

PAG. 94

Sul podio da cinquant'anni, non hanno mai smesso di migliorarsi. Sono curate nei dettagli e soprattutto affidabili e indistruttibili, probabilmente le migliori porte in Pvc sul mercato.

Il PVC è ininfiammabile, riciclabile al 100%, antibatterico, antigraffio, resistente agli urti, ai detersivi, agli agenti chimici ed alla salsedine.

For fifty years they have remained on the top and have never stopped improving. These doors have well-finished details and above all are reliable and indestructible, probably the best PVC doors on the market. PVC is flameproof, 100% recyclable, anti-bacterial, scratch and shock proof, resistant to detergents, chemical agents and salt.

Realizzate con i migliori materiali e progettate per durare una vita.
They are made in the best materials and designed to last a lifetime.



L'ALLUMINIO non ha bisogno di presentazione, tanto è il suo impiego in migliaia di settori, persino quello alimentare. Negli infissi è sempre più apprezzato per le sue caratteristiche di robustezza, buona resistenza agli agenti chimici ed atmosferici, versatilità ed estetica.

È il materiale votato al design per l'immensa possibilità che offre di ottenere qualsiasi forma e le infinite colorazioni possibili. L'alluminio non è infiammabile e si può riciclare all'infinito, non ha quindi alcun impatto nocivo per l'ambiente.

ALUMINIUM needs no presentation, since so widely used in thousands of sectors, even in the food industry. For its characteristics of stability, good resistance against chemical and atmospheric agents, versatility and aesthetic qualities it is more and more appreciated and employed in window and door fixtures. It is a material with the vocation for design since it offers immense possibilities in obtaining any form and for the infinite colour combinations possible. Aluminium is flameproof, endlessly recyclable and therefore with no harmful impact on the environment.

II CPL è un materiale tecnologico che ha una superficie particolarmente resistente chiamata overlay. Si ricava accoppiando in continuo, con presse a rulli caldi chiamate calandre, uno o più strati di carta kraft impregnata con resine fenoliche. Il CPL è famoso nell'arredamento per la capacità di saper superare la bellezza del legno e trasmettere calore ed emozioni estetiche addirittura superiori al materiale naturale che tende ad imitare.

CPL is a technological material that has a particularly resistant surface called overlay. It is obtained through continuously joining by presses with hot rollers called calenders, one or more layers of Kraft paper drenched in phenolic resins. CPL is renown in interior design and furnishing for the fact that it surpasses the beauty of wood, and that it can convey an effect of even greater warmth and beauty than the natural material it tends to imitate.

II LAMINATO PLASTICO è costituito da diversi strati di cellulosa impregnati con speciali resine termoindurenti. L'unione dei vari strati avviene per mezzo di presse con piani caldi a circa 150° ed una pressione di oltre 7 MPA. L'azione combinata fra calore e pressione fondono le resine che penetrano e si ancorano in modo irreversibile al supporto. Le caratteristiche che hanno reso pressoché insostituibile questo materiale sono: elevata resistenza della superficie ai graffi e all'abrasione, impermeabilità della superficie, stabilità dimensionale e resistenza alle macchie.

LAMINATED PLASTIC is made of several layers of cellulosa drenched in special thermosetting resins. The fusion of the different layers takes place by the means of presses with heated levels at the temperature of 150 C° and at a pressure of over 7 MPA. The combined action of heat and pressure melts the resins that penetrate and irreversibly cling to the support. The characteristics which have practically rendered this material irreplaceable are a high scratch and abrasion surface resistance, waterproof surface, dimensional stability and stain resistance.

II PVC (polivinilcloruro) deriva da 2 risorse naturali: sale (57%) e petrolio (43%), attraverso vari processi chimici di questi due componenti e con l'aggiunta di additivi stabilizzanti, plastificanti e coloranti si ottiene il granulo di pvc con le caratteristiche necessarie. Il PVC è un materiale resistente all'usura e possiede ottime caratteristiche di resistenza all'acqua, agli agenti chimici, e alla salsedine. Inoltre riciclabile all'infinito con bassi costi di recupero ed in caso di incendio non alimenta la fiamma.

PVC (vinyl plastic) results from 2 natural resources: salt (57%) and petroleum (43%) that undergoes various chemical processes to which stabilizing, plasticizing and colouring agents are added thus obtaining the PVC granule with the required characteristics. PVC is a material resistant to wear and tear and has excellent resistance to water, chemical substances and salt. Furthermore it has an everlasting recyclability with low costs of reprocessing and is flameproof in case of fire.

Le uniche porte con sistema telaio "Cover Frame System". Più robuste, isolanti e con un'infinità di colori.

*The only doors endowed with a Cover Frame System.
More solid and insulating, and in an infinity of colors.*

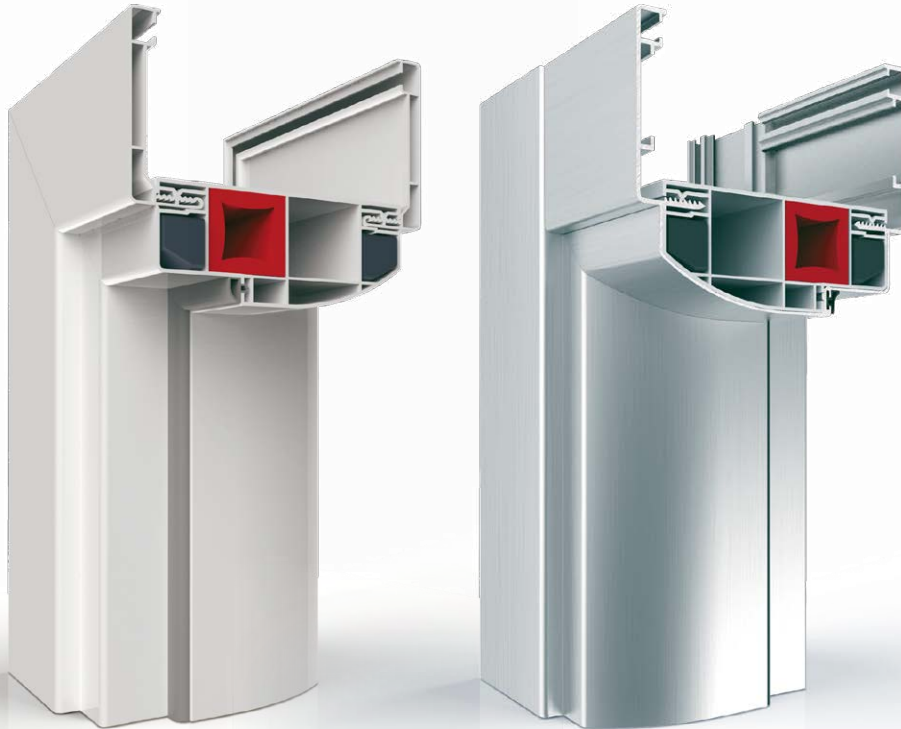

Telaio in PVC
PVC frame

Telaio in ALLUMINIO
ALUMINIUM frame

Il telaio "Cover Frame System" è un'eccezionale idea in grado di coniugare la forza dell'alluminio con i vantaggi del pvc, un mix che favorisce l'isolamento acustico fra gli ambienti ed elimina definitivamente quel "suono" metallico che ha sempre contraddistinto negativamente i classici telai delle porte in alluminio.

Il telaio "Cover Frame System" rappresenta inoltre l'elemento che rende le porte Boema in pvc e in alluminio le uniche sul mercato ad essere esteticamente identiche fra loro, stesse linee morbide ed essenziali, stesso design raffinato, stessi ingombri e caratteristiche di installazione. Il telaio "Cover Frame System" è anche l'unico telaio in alluminio che può accogliere mostre coprifilo con angolo a 90°, proprio come nello stile delle migliori porte di arredamento.

The "Cover Frame System" frame represents an outstanding idea that is able to merge the strength of aluminium with the advantages of PVC, a combination that facilitates sound-proof insulation and permanently eliminates the metallic typical "sound" that has always negatively characterized the classical aluminium door frames.

Furthermore the "Cover Frame System" represents the element which renders the PVC and aluminium Boema doors unique on the market because they all have the same appeal with the same smooth and clean contours, elegant design, volume and installation specifications. The "Cover Frame System" is also the only aluminium frame that can hold door trim casings with a 90° angle, just like in the style of the best interior design doors.

Tanti plus senza paragoni

Lots of advantages beyond compare



Robuste ed igieniche *Solid and hygienic*

Sono robuste, resistenti e non necessitano di particolari manutenzioni. Le battute del telaio e dell'anta sono completamente lisce e pulite da ogni gradino e sottosquadro.

Le cerniere non hanno piastre e viti a vista, anche la serratura e il suo riscontro sono incassate a filo per eliminare ogni spigolo. Ogni particolare è curato per facilitare la pulizia ed ottenere sempre il massimo dell'igiene con il minimo sforzo.

They are solid, resistant and do not require particular maintenance. The frame and panel jams are entirely smooth and clean from any step and undercut. The hinges do not have visible plates or screws, also the lock and its striker plate are installed flush to eliminate any angles. Each detail is well-finished to simplify cleaning and to always obtain the maximum hygiene with minimum effort.

Belle e curate nei dettagli

Appealing and well-finished details



Forme semplici, pulite ed essenziali, spigoli raggiati anti infortunio e mostre telescopiche su entrambi i lati del telaio con fissaggio a scatto e squadrette di allineamento nascoste negli angoli. Nelle mostre in alluminio è possibile anche avere l'angolo a 90°.

Of simple, clean and essential form with radiated edges for accident prevention and telescopic frames on both sides of the frame with spring attachment and alignment squares hidden in the angles. It is possible to have a 90° angle in the aluminium frames.



Tecnicamente perfette *Technically perfect*

Possono essere installate con normali viti o con schiuma poliuretano, grazie alle mille righe ricavate sulla schiena del telaio. Le cerniere e la serratura offrono ampi margini di registrazione, le guarnizioni in gomma garantiscono una chiusura silenziosa e possono essere sostituite in qualunque momento o rimosse temporaneamente per una pulizia più approfondita.

They can be installed with regular screws or polyurethane foam, thanks to the thousands of grooves made on the back of the frame.

The hinges and locks offer wide margins of adjustment, the rubber gaskets guarantee smooth and silent closing and can be replaced in any moment or temporarily removed for a more complete cleaning.



BOEMA ha mezzo secolo di esperienza nella progettazione e nella realizzazione di porte tecniche multiuso e da sempre utilizza solo materiali di prima qualità e componenti delle migliori aziende italiane. La migliore garanzia che possiamo offrire, sono le tante porte realizzate già negli anni settanta che ancora oggi assolvono il compito per cui sono state acquistate.

BOEMA has half a century of experience in the design and production of multifunctional technical doors and has always employed only first class materials and components from the best Italian companies. The best guarantee we can offer are the many doors manufactured in the 70's that still today carry out the functions for which they were purchased.

> 10 ANNI DI GARANZIA - 10 YEAR GUARANTEE

- Contro lo scolorimento innaturale delle superfici dei telai e delle ante in PVC per i colori bianco, grigio chiaro e beige. *• Against the unnatural discoloration of the PVC frames and door panel surfaces for the colours: white, light gray and beige.*
- Contro lo scolorimento innaturale delle superfici delle ante in LAMINATO PLASTICO e CPL, purché i prodotti non siano stati immagazzinati o installati all'esterno o in ambienti a forte concentrazione di umidità. *• Against the unnatural discoloration of the LAMINATED PLASTIC and CPL door panel surfaces, provided that the products have not been stored/installed outside or in an environment with strong concentration of humidity.*
- Contro lo scolorimento innaturale delle superfici dei telai in alluminio anodizzato o verniciato a polvere, purché i prodotti non siano stati immagazzinati o installati esposti a nebbia salina. *• Against the unnatural discoloration of the anodized or powder coated aluminium frames, provided that the products have not been stored/installed in places exposed to salt spray fog.*
- Contro la deformazione o il rigonfiamento delle ante in PVC (collezione FOREVER) derivanti dall'esposizione all'umidità, all'acqua e alla nebbia salina. *• Against deformation and bulging of the PVC door panels (FOREVER collection) resulting from exposure to humidity, water and salt spray fog.*

> 5 ANNI DI GARANZIA - 5 YEAR GUARANTEE

- Contro la corrosione delle maniglie in alluminio e contro la corrosione di maniglie e cerniere in acciaio inox. (la garanzia non comprende i danni meccanici); *• Against corrosion of the aluminium handles and stainless steel handles and hinges (the guarantee does not include mechanical damage).*
- Contro le screpolature della superficie delle ante. I cambiamenti estetici della superficie dovuti all'azione dello sporco e al naturale invecchiamento non sono coperti da garanzia. *• Against cracking of the door panel surface (any aesthetic or external modifications of the surface due to dirt and natural ageing are not covered by the guarantee).*

> 3 ANNI DI GARANZIA - 3 YEAR GUARANTEE

- Sulla funzionalità della ferramenta: cerniere, serrature e maniglie, purché siano rispettate le indicazioni per il montaggio e la manutenzione. *• Hardware functionality: hinges, locks and handles, provided that the instructions for instalment and maintenance have been followed.*



> 30 ANNI DI ASSISTENZA - 30 YEARS OF SERVICE

BOEMA assicura che i propri prodotti potranno essere mantenuti e riparati con ricambi originali o compatibili dai propri tecnici affinché restino perfettamente funzionanti per 30 anni dalla data di produzione. Le prestazioni per il mantenimento della funzionalità (ore di lavoro e trasferta), ed i materiali necessari per le riparazioni (componenti del manufatto e ricambi originali o compatibili) saranno addebitati secondo il listino ricambi BOEMA in vigore al momento dell'intervento.

La garanzia avrà validità solo se attivata entro 15 giorni dall'acquisto attraverso l'apposito modulo scaricabile dal sito www.porteboema.it. Detto modulo conterrà tutte le condizioni di garanzia dettagliate e le eventuali esclusioni.

BOEMA guarantees that its products can be serviced and repaired with the original or compatible spare parts by the company technicians so that they can remain perfectly functional for 30 years from date of production. The functionality service maintenance (work hours and transfer), the materials necessary for repair (product components and original or compatible spare parts) will be charged according to the currently applicable BOEMA spare parts price list from the time of servicing. The guarantee will be valid only upon activation within 15 days from purchase through prior registration on a specific form downloadable from the www.porteboema.it website. Such form will contain all the detailed guarantee conditions and possible exclusions.

> Note - Note

Tutte le garanzie sono valide purché i prodotti non abbiano subito manomissioni e siano state rispettate le indicazioni per il montaggio e la manutenzione.

All guarantees are valid provided that the products have not been tampered or modified and that assembly and servicing instructions have been strictly followed.



Le porte che rompono gli schemi, trasmettono emozioni e stupiscono per la loro essenzialità. Studiate per le esigenze dell'edilizia commerciale, turistica, professionale.

Le porte della collezione BUSINESS, tracciano un nuovo stile e rappresentano un oggetto in grado di trasferire la nostra capacità di interpretare anche la porta tecnica come un vero e proprio elemento di arredo. Sono disponibili con l'innovativo telaio in alluminio "Cover Frame System". Le ante hanno una cornice portante in alluminio di dimensioni ridotte che ospitano al loro interno indistintamente lastre di vetro, pannelli in laminato o in alluminio. Lastre uniche di un solo materiale o più materiali alternati e mixati fra loro, separati da profili orizzontali in alluminio. Le porte della collezione BUSINESS sposano gli ambienti e creano un nuovo stile lasciandone una traccia. Non costituiscono solo una divisione fra due ambienti, ma un oggetto in grado di trasferire la nostra passione di interpretare la porta come un vero e proprio elemento di arredo.

They are doors that break the patterns, instil emotions and impress for their simple and essential lines. Developed to meet the needs of building in the commercial, tourist reception and professional industries.

The doors of the BUSINESS collection mark a new style and represent an object that can change our idea of interpreting also technical doors into an authentic piece of interior design furnishing. They are available with the innovative aluminium frame of the "Cover Frame System". The door panels have an aluminium supporting frame of smaller dimensions which internally can hold without exception glass sheets, and laminated or aluminium panels. Sole panels in one or more materials interchanged or mixed and separated by horizontal aluminium profiles. The doors of the BUSINESS collection combine well with the interior spaces and leave a mark creating a new style. They do not only represent a division between two spaces, but also an object that is able to convey our passion for interpreting doors as an authentic element in interior design furnishing.



BUSINESS/VT

Variante con telaio e bordo anta in alluminio, anta in vetro.

Version with frame and door edge in aluminum, glass panel door.



BUSINESS/PN

Variante con telaio e bordo anta in alluminio, anta con pannello

Version with frame and door edge in aluminum, glass panel.



Serratura magnetica di serie.

Magnetic lock as standard.

LUOGHI DI UTILIZZO - PLACES FOR USE



Centri commerciali
Shopping centers



Aeroporti
Airports



Stazioni
Railways



Cinema
Cinema



Sale multimediali
Multimedia rooms



Sale riunioni
Meeting rooms



Banche
Banks



Negozi
Stores



Pasticcerie Panetterie
Pastries Bakeries



Studi tecnici
Technical studios



Garage
Car boxes



Centri fieristici
Fair centers

REALIZZAZIONI - REFERENCES



Istituto di riabilitazione Santostefano (MC)

Centro direzionale Coop. Costruzioni (BO)

Skiline 18 Luxury Home (BS)

Centro Fiere Fermo Forum (FM)



BUSINESS/VT
Variante con telaio e bordo anta in alluminio, anta in vetro.

Version with frame and door edge in aluminum, glass panel door.



- TELAIO** in alluminio estruso in lega 6060 "Cover Frame System" supportato in PVC pluri-camere.
(R) Rinforzi con barre di PVC all'interno delle camere a supporto delle cerniere e delle viti di fissaggio.
(P) Parete zigrinata per eventuale fissaggio con schiume poliuretatiche.
(G) Guarnizione di battuta dell'anta in gomma.
(M) Mostre coprifilo in alluminio estruso in lega 6060, dello stesso colore del telaio o di colore diverso su richiesta, dotate di scanalature millerighe per la regolazione ed il fissaggio a scatto nelle sedi del telaio. Fornite di serie già tagliate a misura con angoli a 90° (o a 45° su richiesta).
(S) Squadrette di allineamento.

ANTA costituita da una cornice portante in alluminio estruso in lega 6060 di dimensioni ridotte, dello stesso colore del telaio o altro colore su richiesta.
(V) Vetro stratificato di spessore 8 mm (4+4) fornito su richiesta nelle diverse finiture.

FERRAMENTA:

- (Cr) Cerniere** registrabili su 2 assi "tipo Anuba" in acciaio cromato satinato.
(Sr) Serratura a chiusura magnetica con chiave "patent" di serie o altre serrature o nottolino Wc libero/occupato su richiesta.
(Mr) Maniglia fornita separatamente su richiesta.

FRAME extruded aluminum alloy 6060 "Cover Frame System" supported by multi-cavity PVC.
(R) Reinforcements with internal PVC bars to the cavity to support the hinges and the fixing screws.
(P) Knurled side for possible polyurethane foam application.
(G) Rubber Gasket on door edge.
(M) Frames backlining extruded aluminum alloy 6060 the same color of the frame or of different color upon request, equipped with needle-cord grooves for regulation and snap-fixing in the seats of the frame. Provided as standard already cut to size with 90° corners (or 45° on demand).
(S) Alignment brackets.

DOOR PANEL constituted by a frame in extruded aluminum alloy 6060 of reduced dimensions, the same color of the frame or other color on request.
(V) Stratified transparent glass 8 mm (4+4) provided on request in different finishes.

HARDWARE:

- Cr) Hinges** adjustable on both axes "Anuba" type in satinized chrome steel.
(Sr) Magnetic lock with key "Patent" as standard or any other lock or pawl WC free/busy on request.
(Mr) Handle provided separately on request.

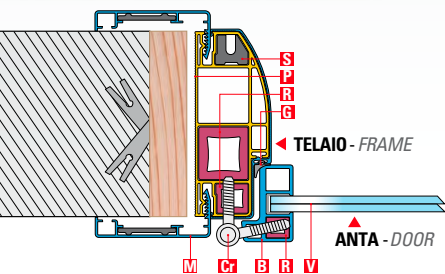

Sistemi scorrevoli.
Sliding systems.



BS/VT-V0 **BS/VT-F1** ▲ **BS/VT-F3** ▲ **BS/VT-F4** ▲



BS/VT-V5 ●

Di serie: mostre coprifilo con angolo a 90° nello stile delle migliori porte di design.
The backlining frames with a 90° angle, in the style of the best design doors, are standard.

- ▲ Vetro unico con filetti satinati.
Whole glass with satin threads.
● Vetri a 5 sezioni con profilo separatore in alluminio.
Glass 5 sections with profile separator in aluminum.

CARTELLA COLORI - COLOUR CHART

Telai e bordi anta in Alluminio
Frames and door edges in Alum.

Vetri
Glass

STANDARD
Argento anodizzato
Silver anodized

STANDARD
Trasparente
Transparent

COLORI RAL

9010	7035	7011
9005	1013	1019
9006	9007	8017
5010	6009	3005

SATINATI

Satinato bianco
White satin

Satinato bronzo
Bronze satin

ALTRI COLORI RAL

LACCATI

Black White

Red Gray

Note: I colori sopra rappresentati sono puramente indicativi. Su richiesta, Boema fornisce la cartella con i campioni dei vari materiali.

Notes: The colors shown above are indicative only. Upon request, Boema provides the chart with samples of various materials.



**L'ELEGANZA DEL
TELAIO IN ALLUMINIO
E LA FACILITÀ DI
COORDINARE L'ANTA
CON L'AMBIENTE**

- Porta battente Modello BS/VT-V0.
Telaio e bordo anta in alluminio argento.
Vetro stratificato laccato lucido colore nero.
- Swing door Model BS/VT-V0.
Frame and door edge in aluminum silver color.
Laminated glass gloss black.

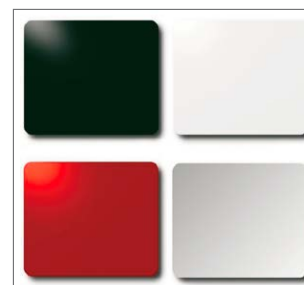

Tutte le porte della collezione Business possono essere realizzate con vetri laccati, lucidi o satinati.

All doors of the Business collection can be realized in either glossy, lacquer or satin glass.



BUSINESS/VT
Variante con telaio e bordo anta in alluminio, anta in vetro.

Version with frame and door edge in aluminum, glass panel door.

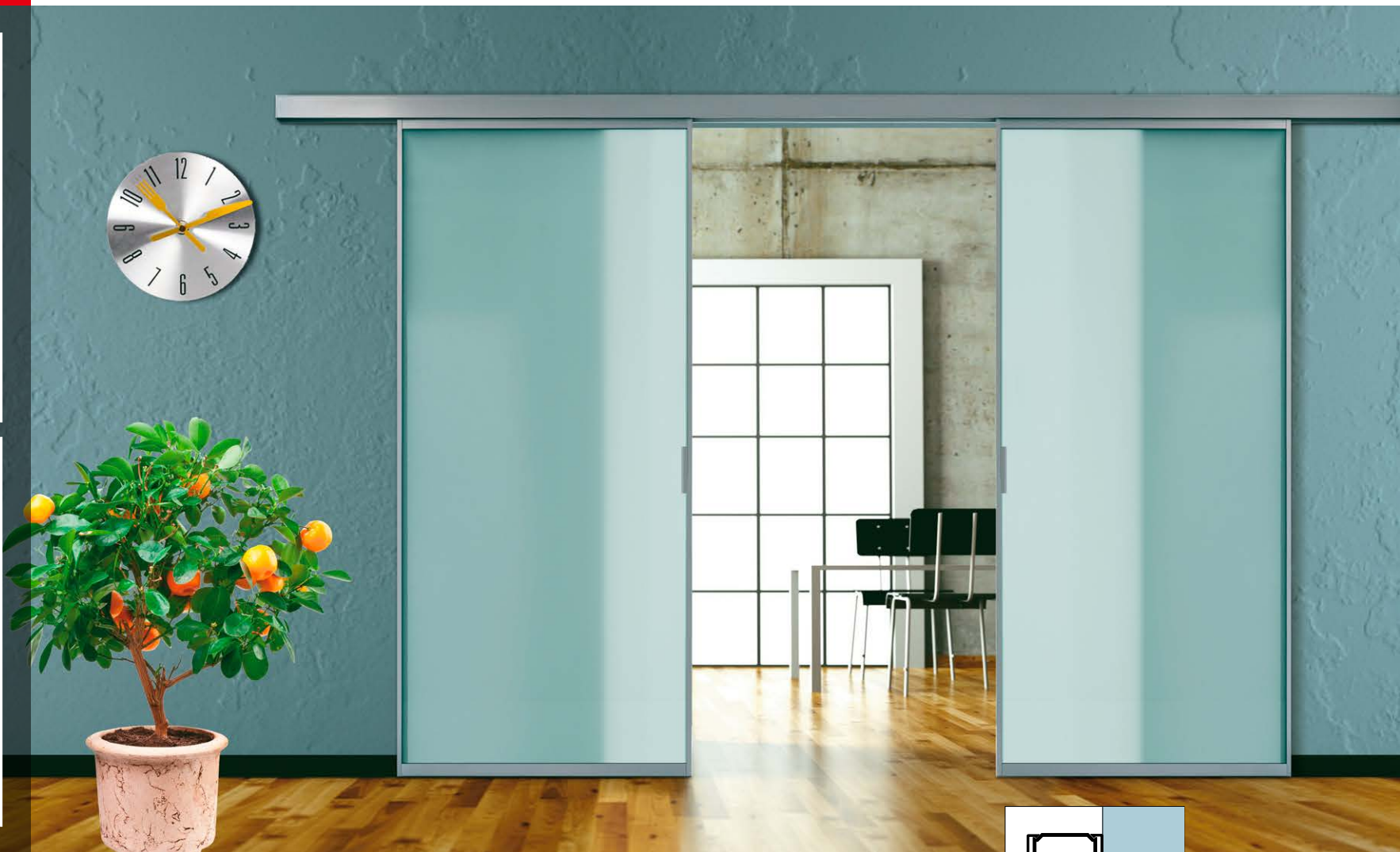

**BELLE E COMODE
DA CHIUDERE
PRATICHE E
LEGGERE
DA APRIRE**

- Porta scorrevole 2 ante Modello SB/VT-V0.
Bordo anta e binario in alluminio argento.
Vetro stratificato 4+4 satinato bianco.
- Sliding door 2 doors Model SB/VT-V0.
Door edge and track in aluminum silver color.
Laminated glass 4 + 4 white satin.

- 01** Maniglia Elle di serie in alluminio argento.
Elle aluminum handle as standard silver finish.
- 02** Maniglia Sei. Finitura cromo satinato.
Dimensioni disponibili:
L = mm 205 e 1040.
*Sei handle. Satin chrome finish.
Available dimensions:
L = mm 205 e 1040.*

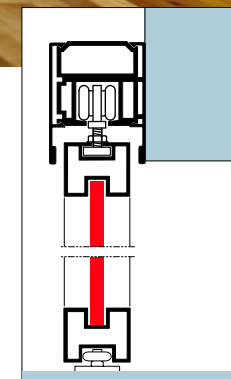

Soluzione scorrevole mono binario a parete.

Sliding solution mono track to wall.



**CON IL BORDO ANTA
NASCOSTO NEL
TELAIO OTTIENI
LA MASSIMA
LUMINOSITÀ**

- Porta battente Modello BS/VT-V0.
Telaio e bordo anta in alluminio colore Ral 7016.
Vetro stratificato trasparente.
- Swing door Model BS/VT-V0.
Frame and door edge in aluminum color RAL 7016.
Laminated glass transparent.



Serratura magnetica di serie.
Chiusura perfetta senza
il minimo sforzo.

*Magnetic lock as standard.
Perfect closure without
minimal effort.*



BUSINESS/VT
Variante con telaio e
bordo anta in alluminio,
anta in vetro.

*Version with frame and
door edge in aluminum,
glass panel door.*



**DOVE L'AMBIENTE
È UN ACCESSORIO
DELL'EFFICIENZA**

■ Porta scorrevole 4 ante Modello SB/VT-V0.
Bordo anta in alluminio elettrocolore nero.
Vetro stratificato 4+4 satinato grigio.
Binario a soffitto elettrocolore nero.

■ Sliding door 4 door Model SB/VT-V0
Door edge in aluminum electrocolour black.
Laminated glass 4 + 4 white satin.
Ceiling track electrocolour black.



Dettaglio binario a tre vie
applicazione a soffitto.

*Detail of the three-way
track ceiling application.*



Soluzione con serratura
a gancio e cilindro Yale.

*Solution with lock
hook and cylinder Yale.*

BUSINESS/PN
Variante con telaio e bordo anta in alluminio, anta con pannello.

Version with frame and door edge in aluminum, door panel.



TELAIO in alluminio estruso in lega 6060 "Cover Frame System" supportato in PVC pluri-camere.

(R) Rinforzi con barre di PVC all'interno delle camere a supporto delle cerniere e delle viti di fissaggio.

(P) Parete zigrinata per eventuale fissaggio con schiume poliuretane.

(G) Guarnizione di battuta dell'anta in gomma.

(M) Mostre coprifilo in alluminio estruso in lega 6060 dello stesso colore del telaio o diverso colore su richiesta, dotate di scanalature millerighe per la regolazione ed il fissaggio a scatto nelle sedi del telaio. Fornite di serie già tagliate a misura con angoli a 90° (o 45° gradi su richiesta).

(S) Squadrette di allineamento.

ANTA costituita da una cornice portante in alluminio estruso in lega 6060 di dimensioni ridotte, dello stesso colore del telaio o altro colore su richiesta.

(P) Pannello in laminato plastico o cpl di spessore 10 mm, costituito da due pannelli assemblati con interposta membrana acustica antivibrante, eventualmente alternato con sezioni di vetro stratificato di spessore 8 mm (4+4).

FERRAMENTA:

(Cr) Cerniere registrabili su 2 assi "tipo Anuba" in acciaio cromato satinato.

(Sr) Serratura a chiusura magnetica con chiave "patent" di serie o altre serrature o nottolino Wc libero/occupato su richiesta.

(Mr) Maniglia fornita separatamente su richiesta.

FRAME extruded aluminum alloy 6060 "Cover Frame System" supported by multi-cavity PVC.

(R) Reinforcements with internal PVC bars to the cavity to support the hinges and the fixing screws.

(P) Knurled side for possible polyurethane foam application.

(G) Rubber Gasket on door edge.

(M) Frames backlining extruded aluminum alloy 6060 the same color of the frame or of different color upon request, equipped with needle-cord grooves for regulation and snap-fixing in the seats of the frame. Provided as standard already cut to size with 90° corners (or 45° on demand).

(S) Alignment brackets.

DOOR PANEL constituted by a frame in extruded aluminum alloy 6060 of reduced dimensions, the same color of the frame or other color on request.

(P) Panel in plastic laminate or cpl 10 mm thick, constituted of two panels assembled with an interposed acoustic membrane anti vibration, possibly alternating with sections of laminated glass, 8 mm thick (4 + 4).

HARDWARE:

(Cr) Hinges adjustable on both axes "Anuba" type in satinized chrome steel.

(Sr) Magnetic lock with key "Patent" as standard or any other lock or pawl WC free/busy on request.

(Mr) Handle provided separately on request.

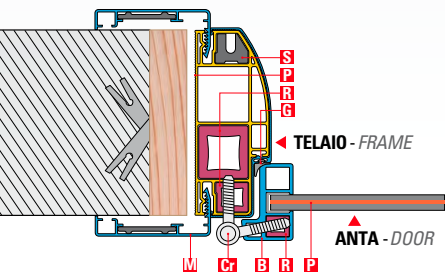

Sistemi scorrevoli.
Sliding systems.



BS/PN-00

BS/PN-F1 ■

BS/PN-F3 ■

BS/PN-F4 ■



BS/PN-P1 ●

BS/PN-P3 ●

BS/PN-P5 ●



Di serie: mostre coprifilo con angolo a 90° nello stile delle migliori porte di design.

The backlining frames with a 90° angle, in the style of the best design doors, are standard.

■ Pannello unico con filetti in alluminio.

Whole panel with threads aluminum.

● Vetri e pannelli a 5 sezioni con profilo separatore in alluminio.

Glass or panels 5 sections with profile separator in aluminum.

CARTELLA COLORI - COLOUR CHART

Telai e bordi anta in Alluminio <i>Frames and door edges in Alum.</i>	Ante in laminato plastico <i>Laminate panels</i>	Ante in laminato CPL <i>CPL panels</i>	Vetri <i>Glass</i>
<p>STANDARD</p> <p>Argento anodizzato <i>Silver anodized</i></p>	<p>STANDARD</p> <p>B 0406 F6 B 0475 F6 B 0879 F6</p> <p>B 0421 F6 B 0414 F6 B 1828 F6</p> <p>B 0860 F6 B 0861 F6 B 1822 F6</p> <p>B 1809 F6 B 0859 F6 B 0453 F6</p> <p>B 0450 F6</p>	<p>STANDARD</p> <p>BC 01 Bianco PN 01 Panna GR 01 Grigio</p>	<p>STANDARD</p> <p>Trasparente <i>Transparent</i></p>
<p>COLORI RAL</p> <p>9010 7035 7011</p> <p>9005 1013 1019</p> <p>9006 9007 8017</p> <p>5010 6009 3005</p>	<p>ALTRI COLORI RAL</p> <p>OTHER COLOURS RAL</p>	<p>COLORI LEGNO</p> <p>FB 01 Frassino Bianco LN 01 Larice Naturale PB 02 Palissandro Blu CL 01 Ciliegio WG 01 Wengè</p> <p>PB 01 Paliss. Bianco NC 02 Noce Canaletto RS 01 Rovere Sbianc. NC 01 Noce</p>	<p>SATINATI</p> <p>Satinato bianco <i>White satin</i></p> <p>Satinato bronzo <i>Bronze satin</i></p>
	<p>ALTRI COLORI ABET</p> <p>ABET COLOURS</p>		<p>LACCATI</p> <p>Black White Red Gray</p>

Notes: I colori sopra rappresentati sono puramente indicativi. Su richiesta, Boema fornisce la cartella con i campioni dei vari materiali.

Notes: The colors shown above are indicative only. Upon request, Boema provides the chart with samples of various materials.



**SA VESTIRSI
CON IL LOOK
PIÙ ADEGUATO
AL TUO AMBIENTE**

- Porta battente Modello BS/PN-P1.
Telaio e bordo anta in alluminio argento.
Vetro stratificato trasparente.
Pannello in laminato plastico colore B 0421 F6.
- Swing door Model BS/PN-P1.
Frame and door edge in aluminum silver color.
Laminated glass transparent.
Panel in plastic laminate color B 0421 F6.



Mostre coprifilo
con angolo a 90°
nello stile delle migliori
porte di design.

*Backlining frames
with a 90° angle,
in the style of the best
design doors.*



BUSINESS/PN
Variante con telaio e
bordo anta in alluminio,
anta con pannello.

*Version with frame and
door edge in aluminum,
door panel.*

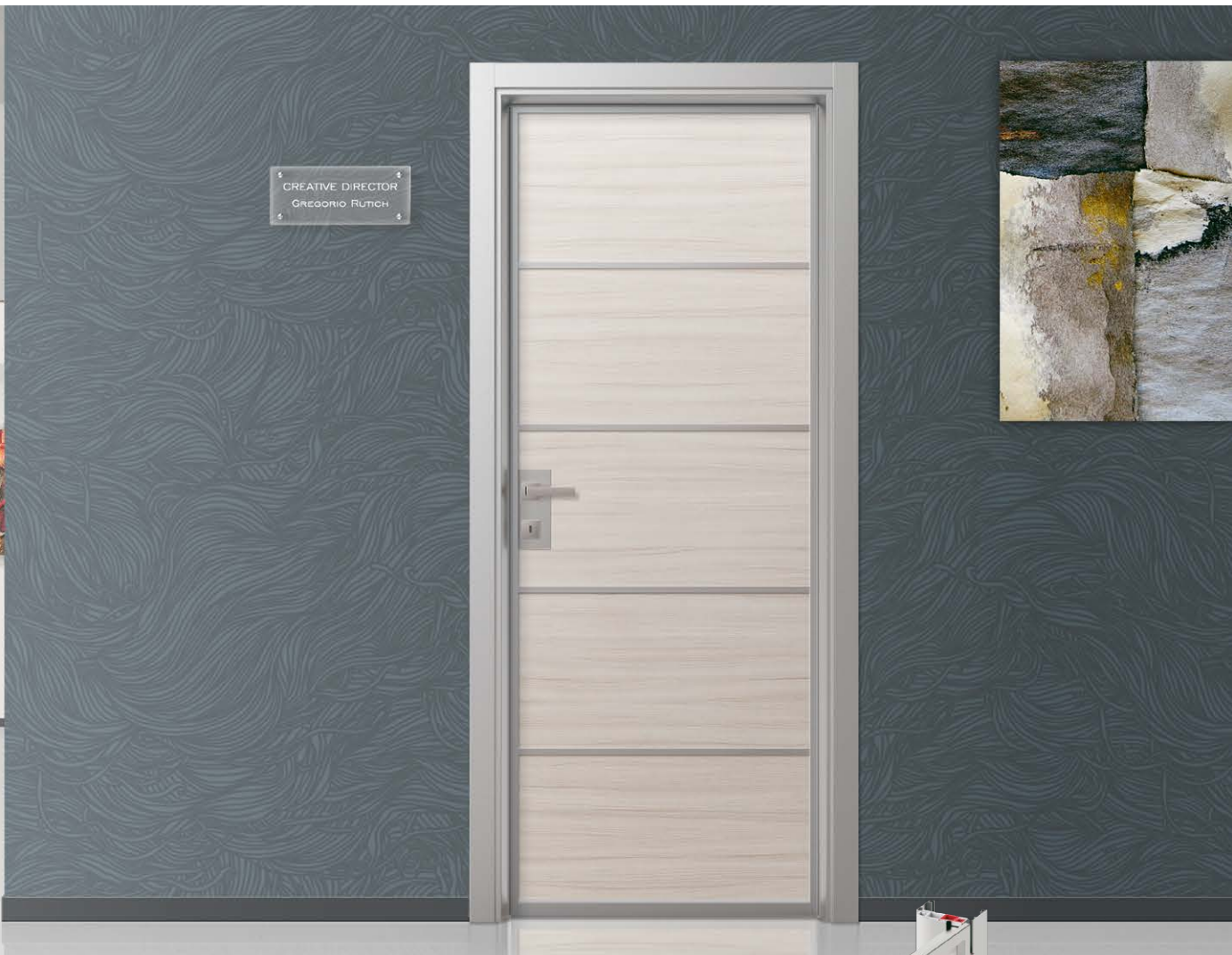

**NEGLI AMBIENTI
DI LAVORO
DINAMICI, CREATIVI
E MODERNI,
DA IL MEGLIO DI SE**

- Porta battente Modello BS/PN-P5.
Telaio in alluminio argento
Bordo anta in alluminio colore argento.
Pannelli in laminato Cpl colore PB 01.
- Swing door Model BS/PN-P5.
Frame in aluminum silver color.
Door edge in aluminum silver color.
Laminate panels Cpl color PB 01.



Laminato Cpl colore PB 01
(palissandro bianco),
supera la bellezza del legno
trasmettendo calore ed emozioni.

*Cpl laminate color PB 01
(white palisander),
surpasses the beauty of wood
transmitting warmth and emotions.*



BUSINESS/PN
Variante con telaio e
bordo anta in alluminio,
anta con pannello.

*Version with frame and
door edge in aluminum,
door panel.*



**PER STRUTTURE
MODERNE DI
GRANDE TRAFFICO
E DI INDISCUSSA
EFFICIENZA**

- Porta battente due ante Modello BS/PN-P5.
Telaio e bordo anta in alluminio argento.
Pannelli in laminato plastico colore B 1822 F6.
- Swing door with two doors Model BS/PN-P5.
Frame and door edge in aluminum silver color.
Panels in plastic laminate in color B 1822 F6.



*Quadra, la maniglia
sobria ed essenziale
per ogni ambiente.
Quadra, the sober and
essential handle
for any environment.*



BUSINESS/PN
Variante con telaio e
bordo anta in alluminio,
anta con pannello.
*Version with frame and
door edge in aluminum,
door panel.*



**IDEALI PER
GRANDI STRUTTURE
NATE PER LAVORARE
MANTENEDOSI
BELLE ED EFFICIENTI**

- Porta scorrevole 2 ante Modello SB/PN-P6.
Bordo anta in alluminio argento e binario a parete colore Ral 3020.
Pannelli in laminato plastico colore B 1822 F6.
- Sliding door 2 doors Model SB/PN-P6.
Door edge in aluminum silver color and wall track color RAL 3020.
Panels in plastic laminate in color B 1822 F6.



Dettaglio bordo ante e traversi.
Detail of the edge, doors and beams.

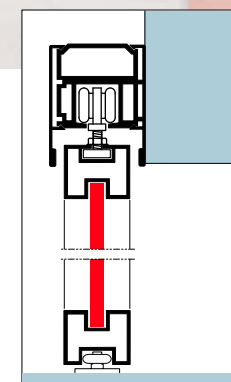

Soluzione scorrevole mono binario a parte.
Sliding solution mono track to wall.

APERTURA "BATTENTE"

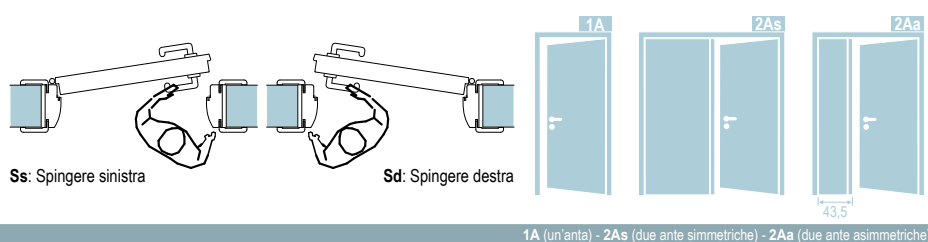

1A (un'anta) - 2As (due ante simmetriche) - 2Aa (due ante asimmetriche)

Telaio "STANDARD"

		Larghezza							Altezza
		68,5	73,5	78,5	83,5	88,5	93,5	98,5	
1 A	Et esterno telaio	68,5	73,5	78,5	83,5	88,5	93,5	98,5	214,5
	Lp luce passaggio	60	65	70	75	80	85	90	210,2
2 As	Et esterno telaio	132	142	152	162	172	182	192	214,5
	Lp luce passaggio	123,5	133,5	143,5	153,5	163,5	173,5	183,5	210,2
2 Aa	Et esterno telaio	112	117	122	127	132	137	142	214,5
	Lp luce passaggio	103,5	108,5	113,5	118,5	123,5	128,5	133,5	210,2

	Larghezza	Altezza
1 A Et esterno telaio	Fino a 108,5	Fino a 254,5
2 As Et esterno telaio	Fino a 212	
2 Aa Et esterno telaio	Fino a 152	

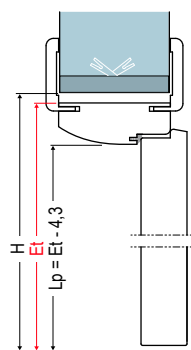
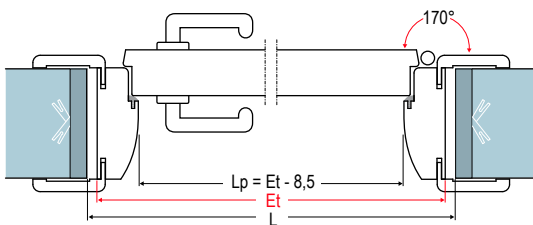

Telaio "MINI" e "ZETA"

		Larghezza							Altezza
		67,5	72,5	77,5	82,5	87,5	92,5	97,5	
1 A	Et esterno telaio	67,5	72,5	77,5	82,5	87,5	92,5	97,5	214
	Lp luce passaggio	60	65	70	75	80	85	90	210,2
2 As	Et esterno telaio	131	141	151	161	171	181	191	214
	Lp luce passaggio	123,5	133,5	143,5	153,5	163,5	173,5	183,5	210,2
2 Aa	Et esterno telaio	111	116	121	126	131	136	141	214
	Lp luce passaggio	103,5	108,5	113,5	118,5	123,5	128,5	133,5	210,2

	Larghezza	Altezza
1 A Et esterno telaio	Fino a 107,5	Fino a 254
2 As Et esterno telaio	Fino a 211	
2 Aa Et esterno telaio	Fino a 151	

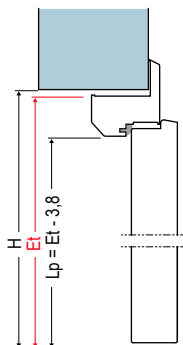
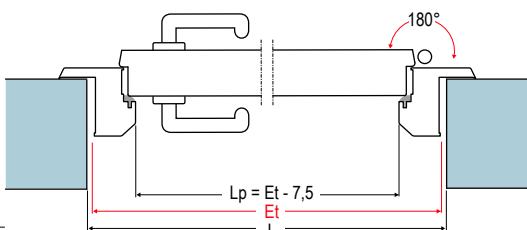

APERTURA "SCORREVOLE INTERNO MURO"

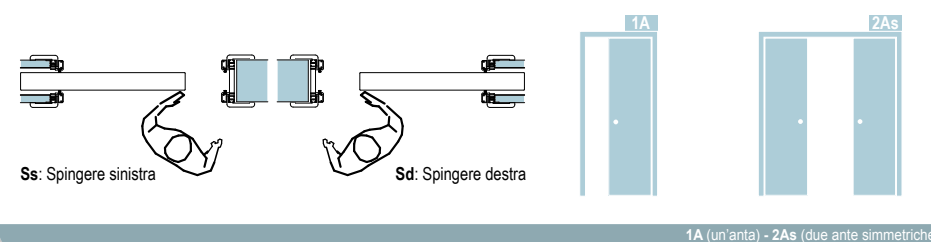

1A (un'anta) - 2As (due ante simmetriche)

		Larghezza							Altezza
		63,5	68,5	73,5	78,5	83,5	88,5	93,5	
1 A	Et esterno telaio	63,5	68,5	73,5	78,5	83,5	88,5	93,5	212,8
	Lp luce passaggio	58	63	68	73	78	83	88	209,6
2 As	Et esterno telaio	122,5	132,5	142,5	152,5	162,5	172,5	182,5	212,8
	Lp luce passaggio	118,5	128,5	138,5	148,5	158,5	168,5	178,5	209,6

	Larghezza	Altezza
1 A Et esterno telaio	Fino a 103,5	Fino a 252,8
2 As Et esterno telaio	Fino a 202,5	

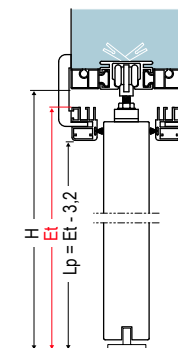
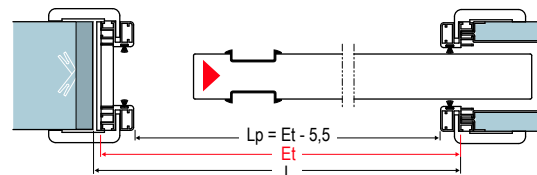

APERTURA "SCORREVOLE ESTERNO MURO"

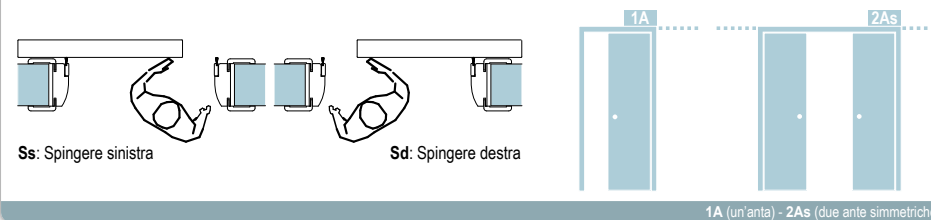

1A (un'anta) - 2As (due ante simmetriche)

		Larghezza							Altezza
		68,5	73,5	78,5	83,5	88,5	93,5	98,5	
1 A	Et esterno telaio	68,5	73,5	78,5	83,5	88,5	93,5	98,5	214,5
	Lp luce passaggio	58	63	68	73	78	83	88	209,2
2 As	Et esterno telaio	132	142	152	162	172	182	192	214,5
	Lp luce passaggio	121,5	131,5	141,5	151,5	161,5	171,5	181,5	209,2

	Larghezza	Altezza
1 A Et esterno telaio	Fino a 108,5	Fino a 254,5
2 As Et esterno telaio	Fino a 192	

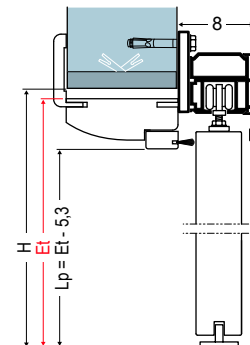
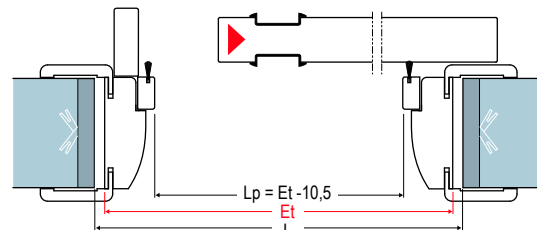



MODELLI

Scorrevoli Business/VT Variante con binario e bordo anta in Alluminio, anta in Vetro

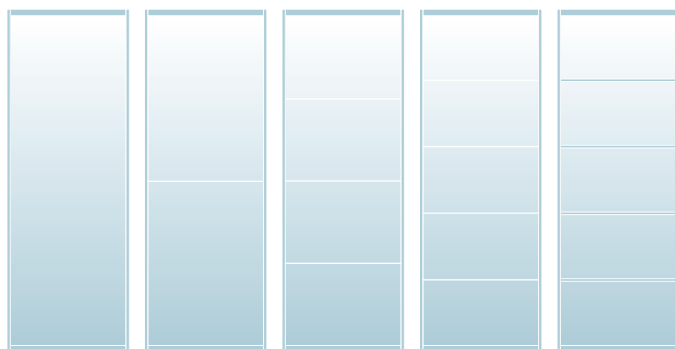

SB/VT-V0 SB/VT-F1▲ SB/VT-F3▲ SB/VT-F4▲ SB/VT-V5●

- ▲ Vetro unico con filetti satinati.
Whole glass with satin threads.
- Pannello unico con filetti in alluminio.
Whole panel with threads aluminum.
- Vetri e/o pannelli a 5 sezioni con profilo separatore in alluminio.
Glass and/or panels 5 sections with profile separator in aluminum.

Scorrevoli Business/PN Variante con binario e bordo anta in Alluminio, anta con pannelli in Laminato e Vetro

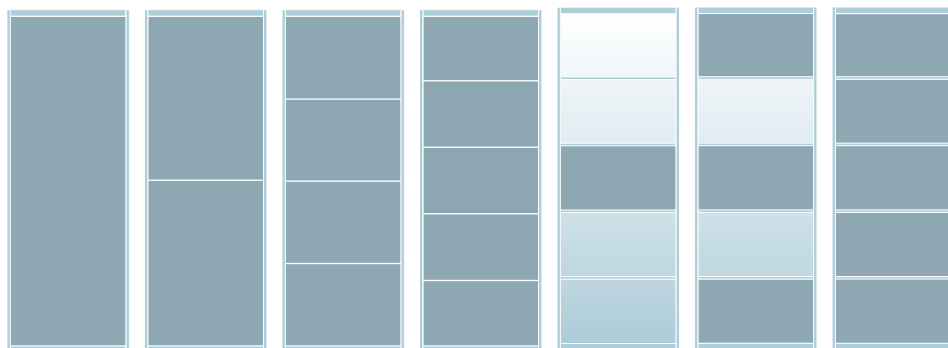

SB/PN-P0 SB/PN-F1■ SB/PN-F3■ SB/PN-F4■ SB/PN-P1● SB/PN-P3● SB/PN-P5●

RILIEVO MISURE

Il rilievo delle misure deve essere effettuato controllando le quote in più punti (sia in altezza che in larghezza), prendendo come riferimento da indicare nell'ordine quelle minori. Per garantire il corretto funzionamento, verificare che le pareti del vano siano perfettamente perpendicolari al pavimento e che gli ingombri laterali siano sufficienti per l'apertura delle ante.

MISURE DA INDICARE NELL'ORDINE

L: larghezza	Cm
H: altezza	Cm

Scorrevole interno vano

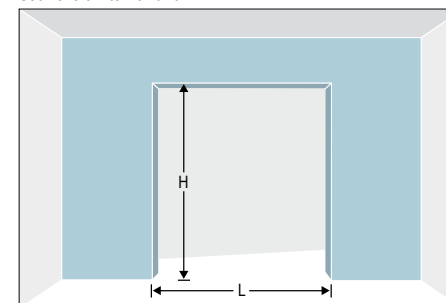

Scorrevole esterno vano

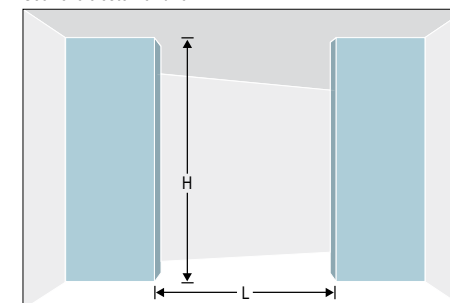

Accessori a richiesta

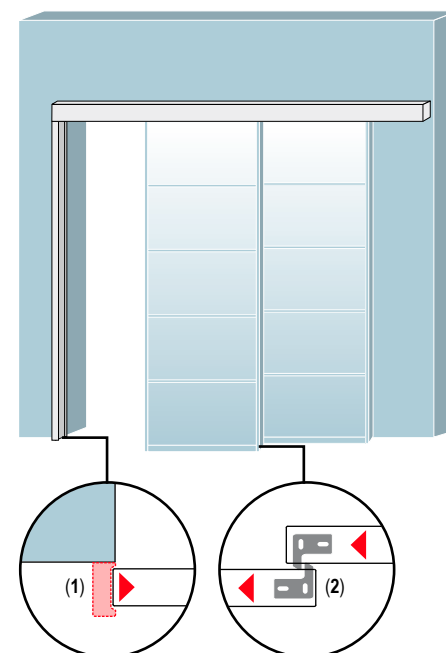

- (1) Montante di battuta anta (di serie con serratura a gancio).
- (2) Dispositivo di trascinamento seconda anta.

Dimensioni minime e massime delle ante

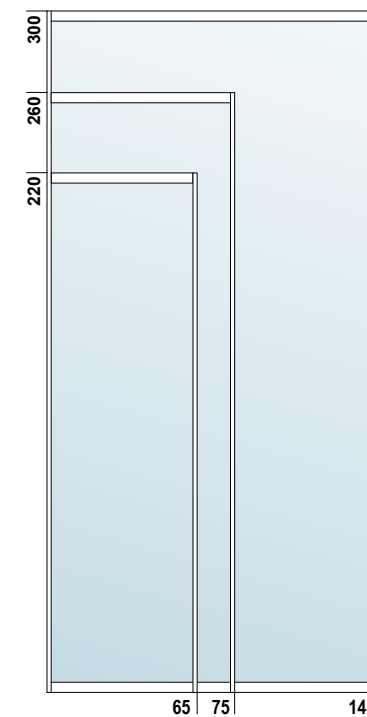

ANTE SCORREVOLI ESTERNO VANO CON BINARIO AD UN VIA APPLICATO A PARETE



1A (un'anta) - 2As (due ante simmetriche)

MISURE MASSIME	Larghezza	Altezza
1A	Fino a: 140	300

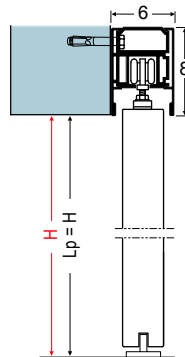
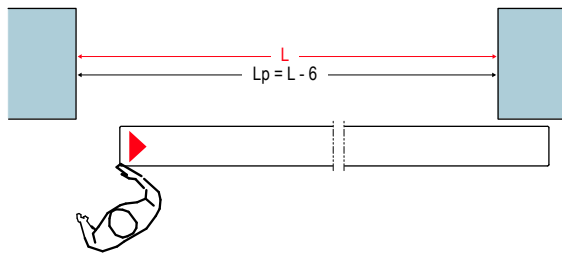

MISURE MASSIME	Larghezza	Altezza
2As	Fino a: 280	300

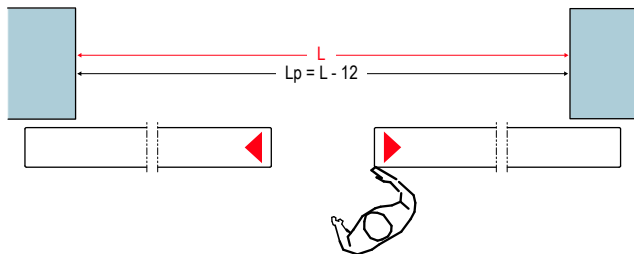

ANTE SCORREVOLI ESTERNO VANO CON BINARIO A DUE VIE APPLICATO A PARETE

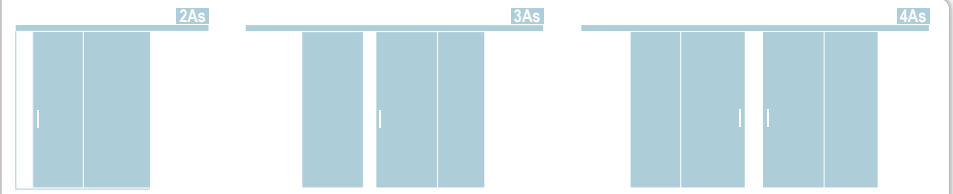

2As (due ante simmetriche) - 3As (tre ante simmetriche) - 4As (quattro ante simmetriche)

MISURE MASSIME	Larghezza	Altezza
2As	Fino a: 280	300

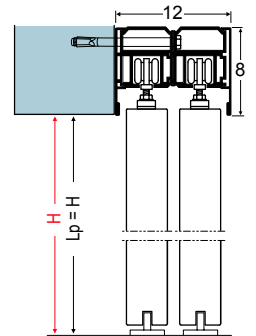
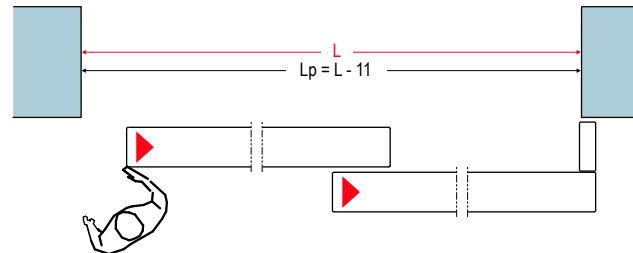

MISURE MASSIME	Larghezza	Altezza
3As	Fino a: 420	300

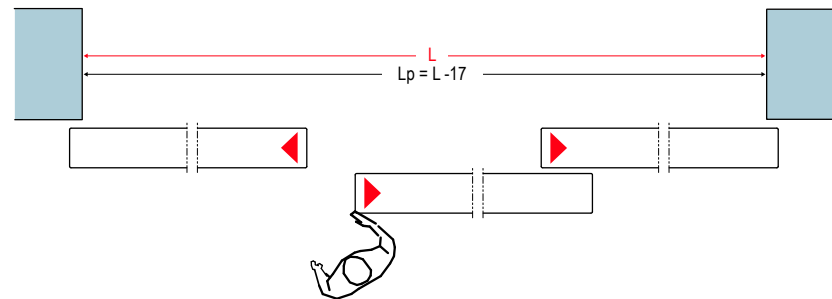

MISURE MASSIME	Larghezza	Altezza
4As	Fino a: 560	300

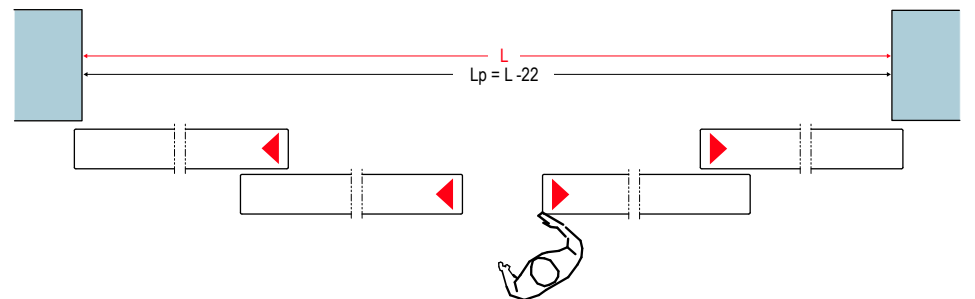

L: larghezza muro (misura d'ordine) x H: Altezza muro (misura d'ordine) Lp: Luce passaggio

L: larghezza muro (misura d'ordine) x H: Altezza muro (misura d'ordine) Lp: Luce passaggio

ANTE SCORREVOLI INTERNO VANO CON BINARIO A DUE VIE APPLICATO A SOFFITTO

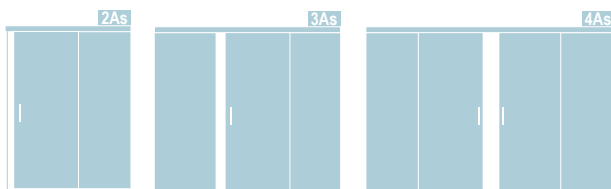

2As (due ante simmetriche) - 3As (tre ante simmetriche) - 4As (quattro ante simmetriche)

MISURE MASSIME	Larghezza	Altezza
2 As	Fino a: 280	300

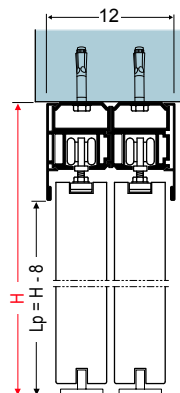
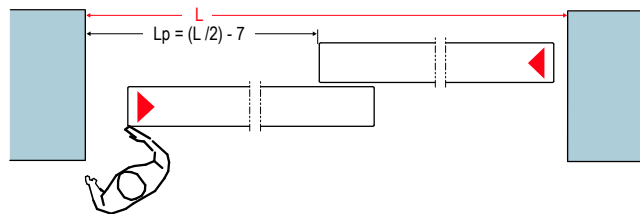

MISURE MASSIME	Larghezza	Altezza
3 As	Fino a: 420	300

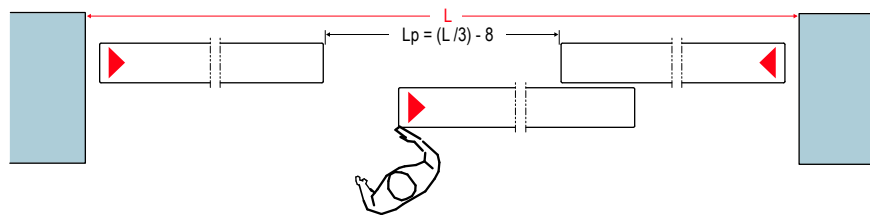

MISURE MASSIME	Larghezza	Altezza
4 As	Fino a: 560	300

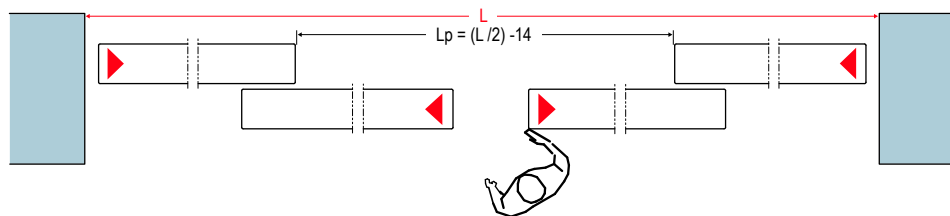

ANTE SCORREVOLI INTERNO VANO CON BINARIO A TRE VIE APPLICATO A SOFFITTO

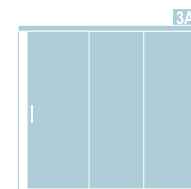

3As (tre ante simmetriche)

MISURE MASSIME	Larghezza	Altezza
3 As	Fino a: 420	300

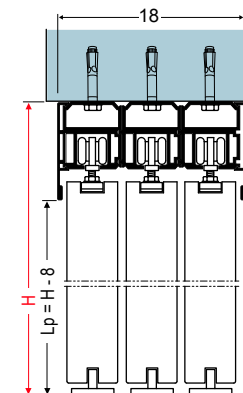
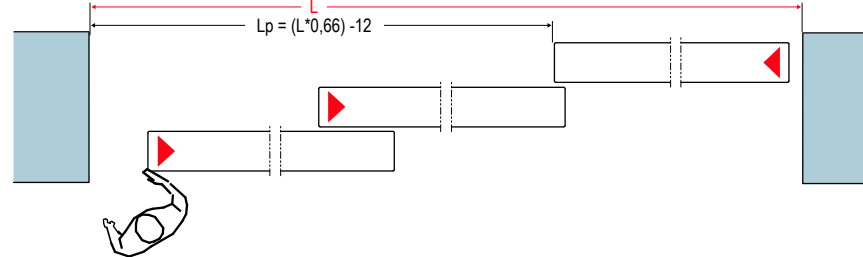

Le porte di design, raffinate, resistenti in grado di sopportare lo stress del tempo, nate per le esigenze dell'edilizia residenziale pubblica, civile, alberghiera.

Sono disponibili con i telai in pvc o in alluminio "Cover Frame System". Le ante in laminato CPL sono resistenti all'usura, alle macchie, non attirano la polvere e sono perfettamente coplanari su tutta la superficie. Le porte della collezione HABITAT rappresentano la sintesi estetica della porta tecnica per l'arredamento di nuova generazione, le tante possibilità di abbinamento fra materiali e colori favoriscono la personalizzazione del prodotto, con un'immagine sobria, gradevole ed essenziale, valorizzandone i contenuti estetici e funzionali per rispondere al meglio alle necessità di resistenza di design e durata.



HABITAT/AL

Variante con telaio in alluminio.
Anta in laminato CPL

*Version with frame in aluminum.
Door CPL laminate*

HABITAT/PV

Variante con telaio in PVC.
Anta in laminato CPL

*Version with frame in PVC.
Door CPL laminate*

LUOGHI DI UTILIZZO - PLACES FOR USE



Abitazioni
Homes



Scuole e asili
Schools and nurseries



Musei
Museums



Biblioteche
Libraries



Ambulatori
Surgeries



Bagni hotel
Hotels bathrooms



Residence
Residences



Municipi
City Halls



Studi legali
Legal firms



Uffici
Offices



Reception
Receptions



Chalet di montagna
Mountain chalets

Elegantly designed and solid doors that resist the test of time made for the requirements of public housing, residential buildings and hotel.

They are available in PVC or aluminium frames in the "Cover Frame System". The door panels in CPL laminate are resistant to wear and tear, stains and do not attract dust and are perfectly coplanar in the entire surface. The doors of the HABITAT collection represent the aesthetic synthesis of a state of the art technical door for furnishing and the many possibilities of material and colour combination, also allowing to customize the product with a simple, appealing, and essential image that enhances the aesthetic and functional features in order to satisfy the needs of resistance, design and duration.



REALIZZAZIONI - REFERENCES



Grotte di Frasassi Genga (AN)



Autodromo del Mugello (FI)



Centro Comm.le Vulcano Buono (NA)



Ospedale San Sepolcro (AR)



HABITAT/AL

Variante con telaio in alluminio, anta in laminato CPL.

Version with frame in aluminum, door CPL laminate.

Mr

Sr

TELAIO in alluminio estruso in lega 6060 "Cover Frame System" supportato in PVC pluri-camere.

(R) Rinforzi con barre di PVC all'interno delle camere a supporto delle cerniere e delle viti di fissaggio.

(P) Parete zigrinata per eventuale fissaggio con schiume poliuretaniche.

(G) Guarnizione di battuta dell'anta in gomma.

(M) Mostre coprifilo in alluminio estruso in lega 6060 dello stesso colore del telaio o di colore diverso su richiesta, dotate di scanalature millerighe per la regolazione ed il fissaggio a scatto nelle sedi del telaio. Fornite di serie già tagliate a misura con angoli a 45° (o 90° su richiesta.)

(S) Squadrette di allineamento.

ANTA di spessore 44 mm composta in laminato CPL supportato in MDF.

(N) Nucleo in fibra di cellulosa a nido d'ape.

(R) Rinforzi con barre di abete Finger-Joint sul perimetro a supporto delle cerniere e della serratura.

(B) Bordo anta in laminato CPL complanare con l'anta e dello stesso colore.

(C) Cornici vetro dello stesso materiale dell'anta.

(V) Vetro stratificato di spessore 6 mm. (3+3), fornito su richiesta nelle diverse finiture.

FERRAMENTA:

(Cr) Cerniere registrabili su 2 assi "tipo Anuba" in acciaio cromato.

(Sr) Serratura a chiusura meccanica con chiave "patent" di serie o altre serrature o nottolino Wc libero/occupato su richiesta.

(Mr) Maniglia fornita separatamente su richiesta.

FRAME extruded aluminum alloy 6060 "cover frame system" supported by multi-cavity PVC.

(R) Reinforcements with internal PVC bars to the cavity to support the hinges and the fixing screws.

(P) Knurled side for possible polyurethane foam application.

(G) Rubber Gasket on door edge.

(M) Frames backlining extruded aluminum alloy 6060 the same color of the frame or of different color upon request, equipped with needle-cord grooves for regulation and snap-fixing in the seats of the frame. Provided as standard already cut to size with 45° corners (or with 90° on demand).

(S) Alignment brackets.

DOOR PANEL 44 mm thick composed of laminated MDF CPL supported.

(N) Nucleus cellulose fiber honeycomb.

(R) Reinforcement bars with fir Finger-Joint on the perimeter to support the hinges and lock.

(B) Door edge laminate CPL coplanar with the door of the same color.

(C) Frames glass of the same material of the door.

(V) Stratified transparent glass 6 mm (3+3) or different type of glass upon request.

HARDWARE:

(Cr) Hinges adjustable on both axes "Anuba" type in chrome-plated steel.

(Sr) Mechanical lock closure with key "Patent" as standard or any other lock or pawl WC free/busy on request.

(Mr) Handle provided separately on request.

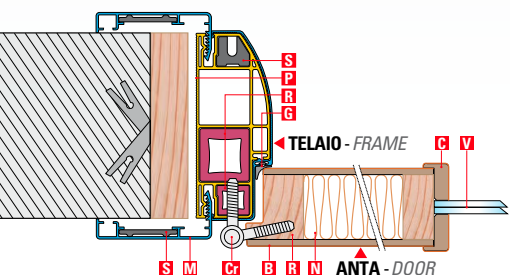

TELAIO - FRAME

ANTA - DOOR

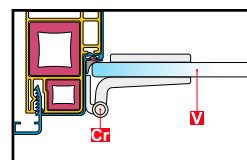

Anta Modello HB/AL-TG

V - Vetro temprato 8 mm

Cr - Cerniera in alluminio

Door Model HB/AL-TG

V - Tempered glass 8 mm

Cr - Aluminium hinge



HB/AL-00

HB/AL-F1

HB/AL-F3

HB/AL-F4

HB/AL-TG



HB/AL-V1

HB/AL-V2

HB/AL-V3

HB/AL-V4

HB/AL-V5

CARTELLA COLORI - COLOUR CHART

Telai e bordi anta in Alluminio
Frames and door edges in Alum.

Ante in laminato CPL
CPL panels

Vetri
Glass

STANDARD

Argento anodizzato
Silver anodized

STANDARD

BC 01 Bianco
PN 01 Panna
GR 01 Grigio

STANDARD

Trasparente
Transparent

COLORI RAL

9010	7035	7011
9005	1013	1019
9006	9007	8017
5010	6009	3005

COLORI LEGNO

FB 01 Frassino Bianco	PB 01 Paliss. Bianco
LN 01 Larice Naturale	NC 02 Noce Canaletto
PB 02 Palissandro Blu	RS 01 Rovere Sbianc.
CL 01 Ciliegio	NC 01 Noce
WG 01 Wengè	

SATINATI

Satinato bianco
White satin

Satinato bronzo
Bronze satin

ALTRI COLORI RAL



Note: I colori sopra rappresentati sono puramente indicativi. Su richiesta, Boema fornisce la cartella con i campioni dei vari materiali.

Notes: The colors shown above are indicative only. Upon request, Boema provides the chart with samples of various materials.



**NEI BAGNI DEGLI
HOTEL E DOVUNQUE
L'ACQUA PUÒ
DANNEGGIARE UNA
PORTA QUALSIASI**

- Porta battente Modello HB/AL-F4
Telaio in alluminio argento.
Anta in laminato Cpl colore WG 01
con filetti in alluminio argento.
- Swing door Model HB/AL-F4
Frame in aluminum silver color.
Door laminate Cpl WG 01 color
with fillets in aluminum silver.



Laminato Cpl colore WG 01
(Wengè) con applicazione
filetto in alluminio argento.

Laminate color Cpl WG 01
(Wenge) with application
thread in aluminum silver color.



HABITAT/AL
Variante con
telaio in alluminio,
anta in laminato CPL.
Version with
frame in aluminum,
door CPL laminate.

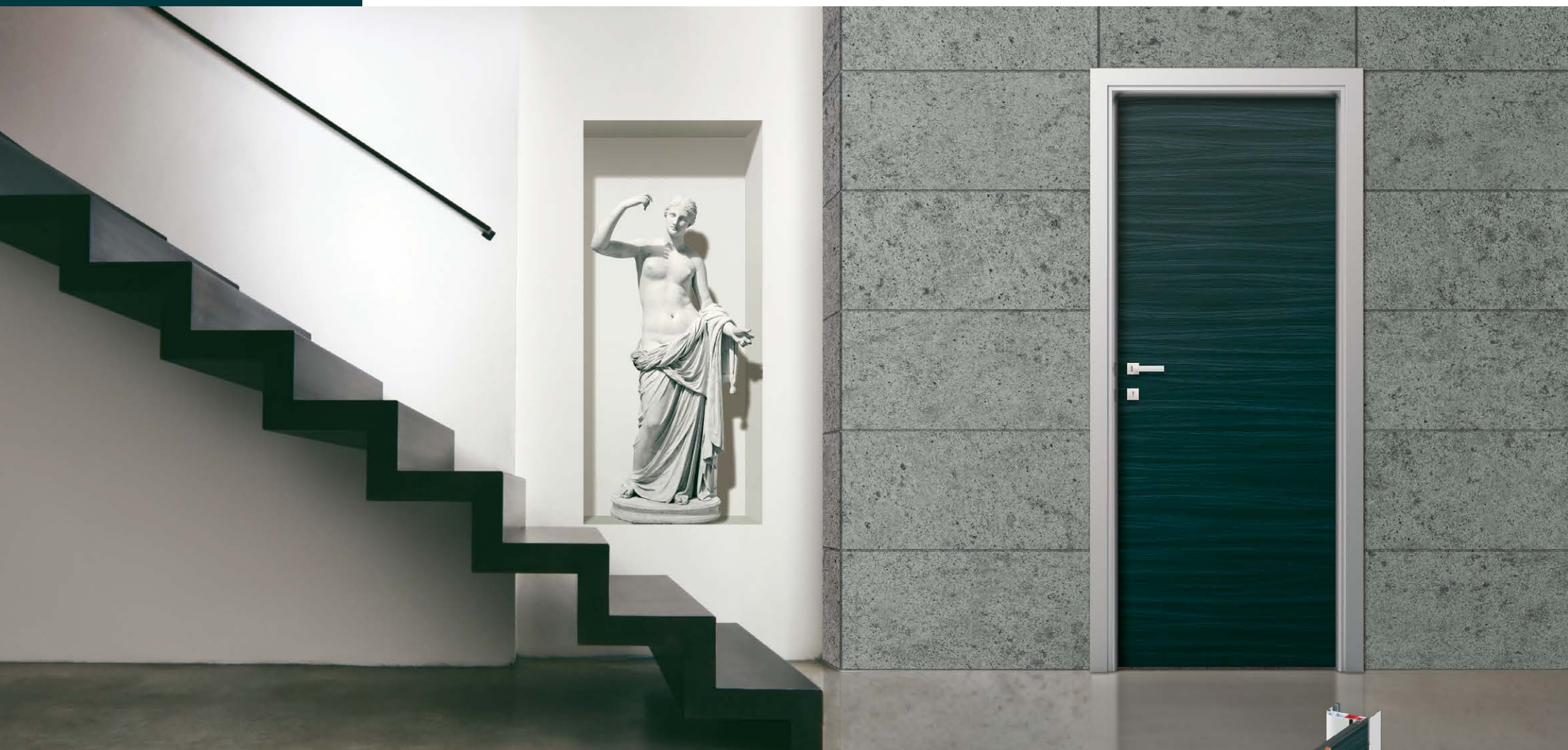

**QUANDO DEVE
ESSERCI EQUILIBRIO
FRA ESTETICA
E PRATICITA'**

- Porta battente Modello HB/AL-00.
Telaio in alluminio colore argento.
Anta in laminato Cpl colore PB 02.
- Swing door Model HB/AL-00.
Frame in aluminum silver color.
Door laminate Cpl PB 02 color.



Laminato Cpl colore PB 02
(palissandro blu),
superficie anti-statica e resis-
tente ai graffi e alle macchie

Laminate Cpl color PB 02
(palisander blue),
surface anti-static and resistant
to scratches and stains.



HABITAT/AL
Variante con
telaio in alluminio,
anta in laminato CPL.
Version with
frame in aluminum,
door CPL laminate.



**CON LE ANTE
LACCATE, PUOI
RAGGIUNGERE
SOLUZIONI ESTETICHE
INEGUAGLIABILI**

- Porta battente Modello HB/AL-00.
Telaio in alluminio argento, anta laccata colore Ral 7015 opaco.
Mostre coprifilo con angolo a 90° (Optional).
- Porta scorrevole esterno muro Modello HB/AL-00.
Telaio in alluminio argento, anta laccata colore Ral 7015 opaco.
Mostre coprifilo con angolo a 90° (Optional).
- Swing door Model HB/AL-00.
Frame in aluminum silver color, door lacquered color RAL 7015 matt.
Frames backlining with 90° angle (Optional).
- Sliding door on the outside of the wall Model HB/AL-00.
Frame in aluminum silver color, door lacquered color RAL 7015 matt.
Frames backlining with 90° angle (Optional).

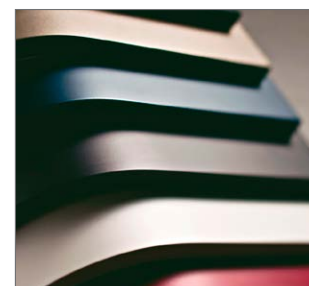

Laccatura con vernici poliuretatiche disponibili in tutti i colori della gamma Ral.

Lacquer paint polyurethane available in all colors of the RAL range.



HABITAT/AL
Variante con telaio in alluminio, anta in laminato CPL.

Version with frame in aluminum, door CPL laminate.



**EQUILIBRIO
PERFETTO FRA
DESIGN E
LEGGEREZZA
DELLE FORME**

- Porta battente Modello HB/AL-F3.
Telaio in alluminio argento e mostre coprifilo con angolo a 90° (Optional).
Anta laccata colore Ral 3002 lucido con filetti orizzontali in alluminio argento.
- Porta battente Modello HB/AL-TG.
Telaio in alluminio argento e mostre coprifilo con angolo a 90° (Optional).
Anta in vetro temprato 8 mm satinato bianco con filetti satinati.
- Swing door Model HB/AL-F3.
Frame in aluminum silver color with frames backlining with 90° angle (Optional).
Door lacquered color RAL 3002 glossy with fillets in aluminum silver color.
- Swing door Model HB/AL-TG.
Frame in aluminum silver color with frames backlining with 90° angle (Optional).
Glass door 8 mm tempered satin white with satin fillets.

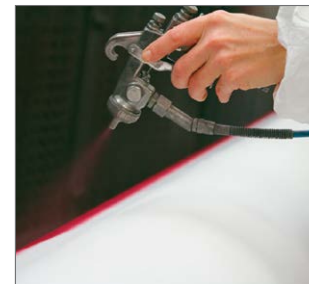

Finiture di pregio realizzate a mano una per una con prodotti e impianti che rispettano l'ambiente.

Handmade fine finishing with products and systems that respect the environment.



HABITAT/AL-TG
Variante con telaio in alluminio, anta tutto Cristallo.

Version with frame in aluminum, glass panel door.

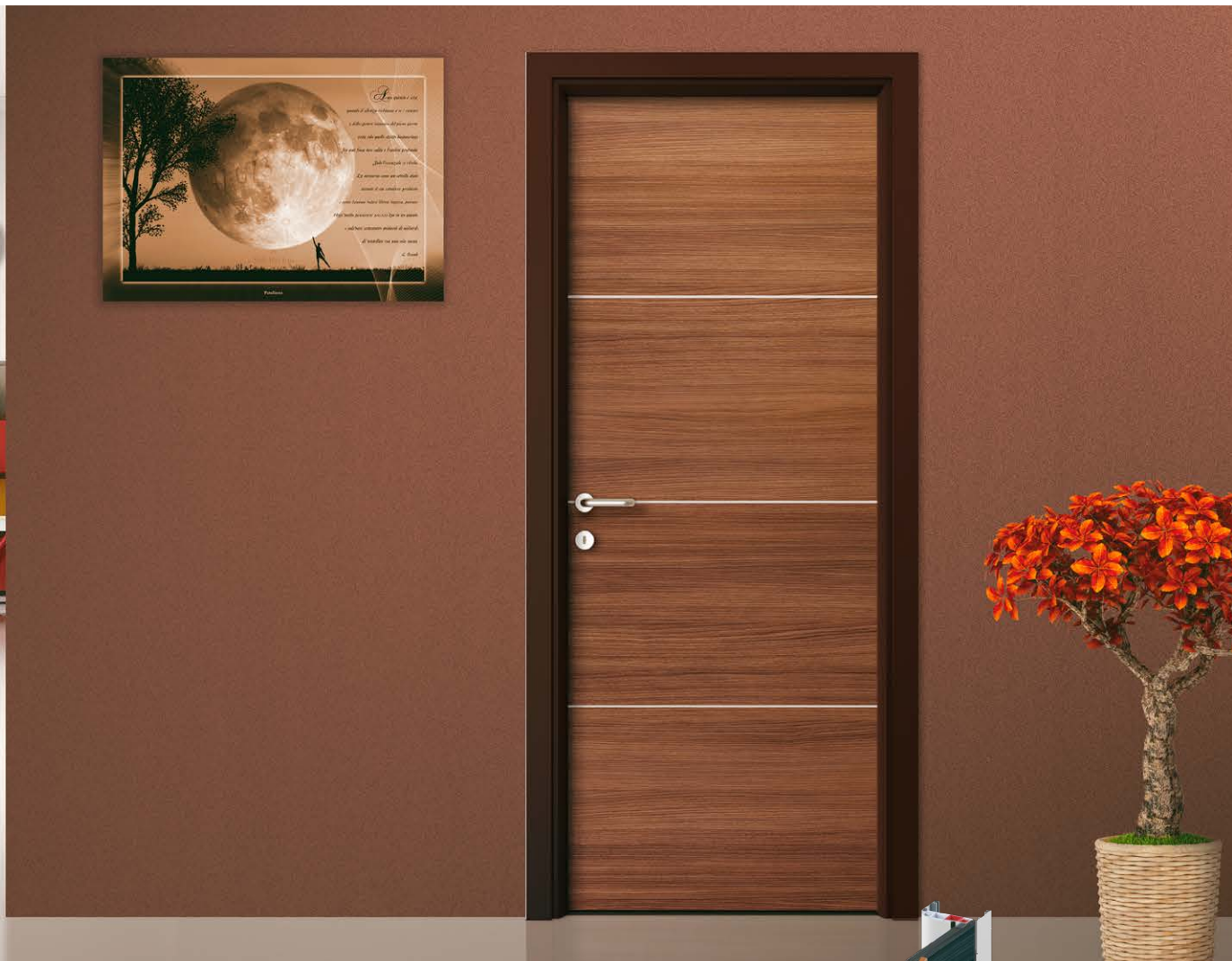

**QUANDO
L'ESSENZIALE
E' LA REGOLA,
HABITAT E' LA
SCELTA GIUSTA**

- Porta battente Modello HB/AL-F3.
Telaio in alluminio Ral 8017.
Anta in laminato Cpl NC 02
con filetti in alluminio argento.
- Swing door Model HB/AL-F3.
Frame in aluminum Ral 8017.
Door laminate Cpl NC 02
with fillets in aluminum silver.



Laminato Cpl colore NC 02
(noce canaletto).
Tutta la naturalezza del legno
senza molestare la natura.

*Laminate color Cpl NC 02
(walnut).
All the naturalness of the wood
without damaging nature.*



HABITAT/AL
Variante con
telaio in alluminio,
anta in laminato CPL.

*Version with
frame in aluminum,
door CPL laminate.*



HABITAT/PV

Variante con telaio in PVC, anta in laminato CPL.

Version with frame in PVC, door CPL laminate.

- TELAIO** in PVC estruso antiurto pluri-camere.
(R) Rinforzi con barre di PVC all'interno delle camere a supporto delle cerniere e delle viti di fissaggio.
(P) Parete zigrinata per eventuale fissaggio con schiume poliuretano-niche.
(G) Guarnizione di battuta dell'anta in gomma.
(M) Mostre coprifilo in PVC estruso antiurto dello stesso colore del telaio o di colore diverso su richiesta, dotate di scanalature millerighe per la regolazione ed il fissaggio a scatto nelle sedi del telaio. Fornite di serie già tagliate a misura con angoli a 45°.
(S) Squadrette di allineamento.

- ANTA** di spessore 44 mm composta in laminato CPL supportato in MDF.
(N) Nucleo in fibra di cellulosa a nido d'ape.
(R) Rinforzi con barre di abete Finger-Joint sul perimetro a supporto delle cerniere e della serratura.
(B) Bordo anta in laminato CPL coplanare con l'anta e dello stesso colore.
(C) Cornici vetro dello stesso materiale dell'anta.
(V) Vetro stratificato di spessore 6 mm. (3+3), fornito su richiesta nelle diverse finiture.

FERRAMENTA:

- Cr) Cerniere** registrabili su 2 assi "tipo Anuba" in acciaio cromato.
(Sr) Serratura a chiusura meccanica con chiave "patent" di serie o altre serrature o nottolino Wc libero/occupato su richiesta.
(Mr) Maniglia fornita separatamente su richiesta.

- FRAME** extruded PVC impact resistant multi-cavity.
(R) Reinforcements with internal PVC bars to the cavity to support the hinges and the fixing screws.
(P) Knurled side for possible polyurethane foam application.
(G) Rubber Gasket on door edge.
(M) Frames backlining extruded PVC the same color of the frame or of different color upon request, equipped with needlecord grooves for regulation and snap-fixing in the seats of the frame. Provided as standard already cut to size with 45° corners.
(S) Alignment brackets.

- DOOR PANEL** 44 mm thick composed of laminated MDF CPL supported.
(N) Nucleus cellulose fiber honeycomb.
(R) Reinforcement bars with fir Finger-Joint on the perimeter to support the hinges and lock.
(B) Door edge laminate CPL coplanar with the door of the same color.
(C) Frames glass of the same material of the door.
(V) Stratified transparent glass 6 mm (3+3) or different type of glass upon request.

- HARDWARE:**
Cr) Hinges adjustable on both axes "Anuba" type in chrome-plated steel.
(Sr) Mechanical lock closure with key "Patent" as standard or any other lock or pawl WC free/busy on request.
(Mr) Handle provided separately on request.

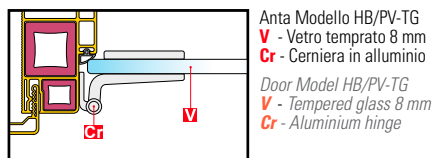
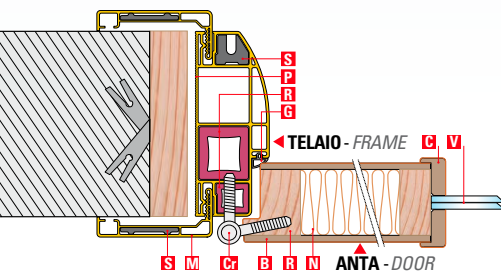

Anta Modello HB/PV-TG
V - Vetro temprato 8 mm
Cr - Cerniera in alluminio

Door Model HB/PV-TG
V - Tempered glass 8 mm
Cr - Aluminium hinge



CARTELLA COLORI - COLOUR CHART

Telai e bordi anta in PVC Frames and door edges in PVC	Ante in laminato CPL CPL panels	Vetri Glass																
STANDARD <table border="1"> <tr> <td>B 9010</td> <td>B 1013</td> <td>B 7035</td> </tr> <tr> <td>B 7011</td> <td></td> <td></td> </tr> </table>	B 9010	B 1013	B 7035	B 7011			STANDARD <table border="1"> <tr> <td>BC 01 Bianco</td> <td>PN 01 Panna</td> <td>GR 01 Grigio</td> </tr> </table>	BC 01 Bianco	PN 01 Panna	GR 01 Grigio	STANDARD Trasparente Transparent							
B 9010	B 1013	B 7035																
B 7011																		
BC 01 Bianco	PN 01 Panna	GR 01 Grigio																
ALTRI COLORI PVC <table border="1"> <tr> <td>B 1004</td> <td>B 3002</td> <td>B 8017</td> </tr> <tr> <td>B 5010</td> <td>B 6005</td> <td>B 9005</td> </tr> </table>	B 1004	B 3002	B 8017	B 5010	B 6005	B 9005	COLORI LEGNO <table border="1"> <tr> <td>FB 01 Frassino Bianco</td> <td>PB 01 Paliss. Bianco</td> </tr> <tr> <td>LN 01 Larice Naturale</td> <td>NC 02 Noce Canaletto</td> </tr> <tr> <td>PB 02 Palissandro Blu</td> <td>RS 01 Rovere Sbianc.</td> </tr> <tr> <td>CL 01 Ciliegio</td> <td>NC 01 Noce</td> </tr> <tr> <td>WG 01 Wengè</td> <td></td> </tr> </table>	FB 01 Frassino Bianco	PB 01 Paliss. Bianco	LN 01 Larice Naturale	NC 02 Noce Canaletto	PB 02 Palissandro Blu	RS 01 Rovere Sbianc.	CL 01 Ciliegio	NC 01 Noce	WG 01 Wengè		SATINATI Satinato bianco White satin Satinato bronzo Bronze satin
B 1004	B 3002	B 8017																
B 5010	B 6005	B 9005																
FB 01 Frassino Bianco	PB 01 Paliss. Bianco																	
LN 01 Larice Naturale	NC 02 Noce Canaletto																	
PB 02 Palissandro Blu	RS 01 Rovere Sbianc.																	
CL 01 Ciliegio	NC 01 Noce																	
WG 01 Wengè																		

Note: I colori sopra rappresentati sono puramente indicativi. Su richiesta, Boema fornisce la cartella con i campioni dei vari materiali.

Notes: The colors shown above are indicative only. Upon request, Boema provides the chart with samples of various materials.



**C'È SOLO
QUANDO SERVE
ARREDA E
NON INGOMBRA**

- Porta scorrevole Mod. HB/PV-V3.
Telaio in PVC colore B 1013.
Anta in CPL colore PN 01.
Vetro stratificato 3+3 satinato bianco.
- Sliding Door Mod. HB/PV-V3.
PVC frame color B 1013.
Door in CPL color PN 01.
Laminated glass 3+3 satin white.



- B 123-571 K.
Kit Chiusura a gancio Privacy
(serratura e nottolino tondo)
- B 123-571 K.
Kit hook closure Privacy
(lock and pawl round)



HABITAT/PV
Variante con
telaio in PVC,
anta in laminato CPL.
Version with
frame in PVC,
door CPL laminate.



**MODERNE,
COLORATE,
SEMPRE IN TONO
CON L'AMBIENTE**

- Porta battente Modello HB/PV-00
Telaio in Pvc colore B 7035
Anta laccata colore Ral 6018 opaco
- Swing door Model HB/PV-00
PVC frame color B 7035.
Door lacquered color RAL 6018 matt.



Dettaglio porta con telaio in Pvc colore B 7035, anta in Cpl colore GR 01 (grigio chiaro). La porta in Pvc più economica e raffinata mai costruita.

Detail of door frame in PVC color B 7035, Cpl door GR 01 color (light gray). The cheapest and most sophisticated PVC door ever built.



HABITAT/PV
Variante con telaio in PVC, anta in laminato CPL.

Version with frame in PVC, door CPL laminate.



**LA LEGGEREZZA E
IL MINIMALISMO
DI UNA PORTA
TUTTOVETRO**

- Porta battente Modello HB/PV-TG.
Telaio in Pvc colore B 9005.
Anta in Cristallo temprato 8 mm satinato bianco.
- Door Swing Model HB/PV-TG.
PVC frame color B 9005.
Door in 8 mm Crystal tempered satin white.

01 Maniglia Quadra cromo satinato su scatola in alluminio argento.
Handle Quadra satin chrome mounted on aluminum silver colour case.

02 Cerniere in alluminio argento apertura 180°.
Hinges in aluminum silver colour 180° opening.

HABITAT/PV-TG
Variante con telaio in PVC, anta tutto Cristallo.
Version with frame in PVC, glass panel door.





**L'IMPORTANZA
ESTETICA DI UNA
PORTA CHE SI SPOSA
CON GLI ARREDI**

- Porta battente Modello HB/PV-00.
Telaio in Pvc colore B 9010.
Anta in laminato Cpl colore FB 01.
- Swing door Model HB/PV-00.
Frame PVC color B 9010.
Door in CPL color FB 01.



Laminato Cpl colore FB 01
(frassino bianco).
Finitura poro aperto.

*Laminate Cpl color FB 01
(white ash).
Open-pore finish.*



HABITAT/PV
Variante con
telaio in PVC,
anta in laminato CPL.

*Version with
frame in PVC,
door CPL laminate.*

APERTURA "BATTENTE"

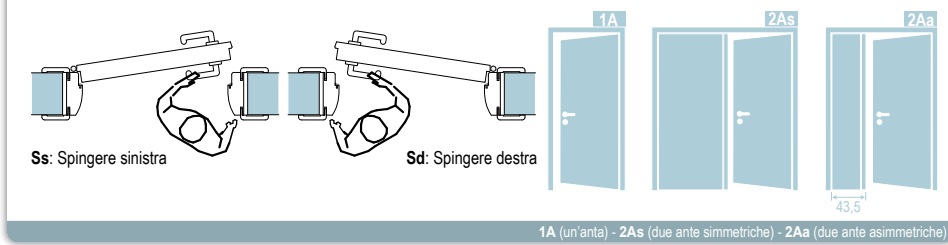

1A (un'anta) - 2As (due ante simmetriche) - 2Aa (due ante asimmetriche)

Telaio "STANDARD"

		Larghezza						Altezza
		68,5	78,5	83,5	88,5	98,5	-	
1 A	Et esterno telaio	68,5	78,5	83,5	88,5	98,5	-	214,5
	Lp luce passaggio	60	70	75	80	90	-	210,2
2 As	Et esterno telaio	132	152	162	172	192	-	214,5
	Lp luce passaggio	123,5	143,5	153,5	163,5	183,5	-	210,2
2 Aa	Et esterno telaio	112	122	127	132	142	-	214,5
	Lp luce passaggio	103,5	113,5	118,5	123,5	133,5	-	210,2

		Larghezza	Altezza
1 A	Et esterno telaio	solo standard	Fino a 214,5
2 As	Et esterno telaio	solo standard	
2 Aa	Et esterno telaio	solo standard	

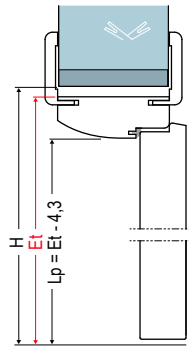
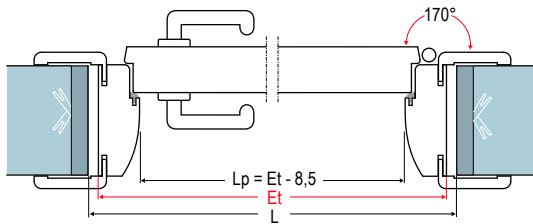

APERTURA "BATTENTE"

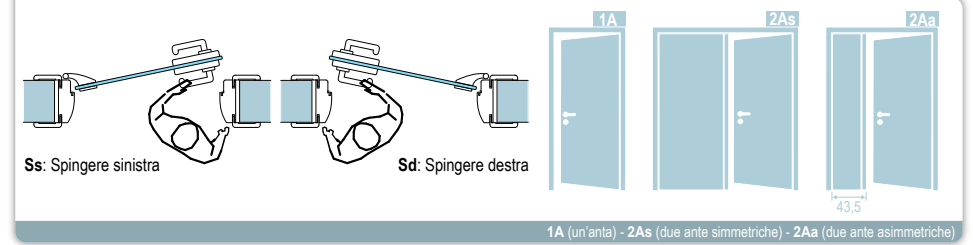

1A (un'anta) - 2As (due ante simmetriche) - 2Aa (due ante asimmetriche)

Telaio "STANDARD"

		Larghezza						Altezza
		68,5	73,5	78,5	83,5	88,5	93,5	
1 A	Et esterno telaio	68,5	73,5	78,5	83,5	88,5	93,5	214,5
	Lp luce passaggio	60	65	70	75	80	85	210,2
2 As	Et esterno telaio	132	142	152	162	172	182	214,5
	Lp luce passaggio	123,5	133,5	143,5	153,5	163,5	173,5	210,2
2 Aa	Et esterno telaio	112	117	122	127	132	137	214,5
	Lp luce passaggio	103,5	108,5	113,5	118,5	123,5	128,5	210,2

	Larghezza	Altezza
1 A	Et esterno telaio	Fino a 108,5
2 As	Et esterno telaio	Fino a 212
2 Aa	Et esterno telaio	Fino a 152

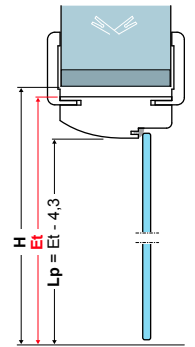
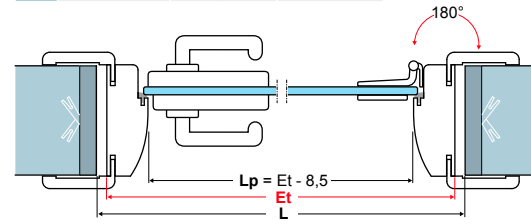

Telaio "MINI" e "ZETA"

		Larghezza					Altezza
		67,5	77,5	82,5	87,5	97,5	
1 A	Et esterno telaio	67,5	77,5	82,5	87,5	97,5	214
	Lp luce passaggio	60	70	75	80	90	210,2
2 As	Et esterno telaio	131	151	161	171	191	214
	Lp luce passaggio	123,5	143,5	153,5	163,5	183,5	210,2
2 Aa	Et esterno telaio	111	121	126	131	141	214
	Lp luce passaggio	103,5	113,5	118,5	123,5	133,5	210,2

	Larghezza	Altezza
1 A	Et esterno telaio	solo standard
2 As	Et esterno telaio	solo standard
2 Aa	Et esterno telaio	solo standard

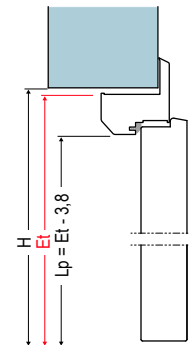
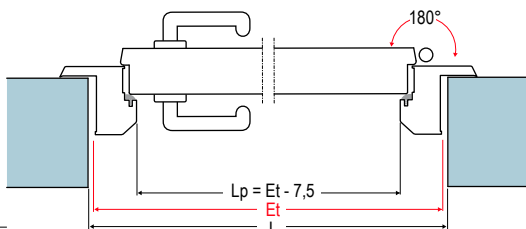

Telaio "MINI" e "ZETA"

		Larghezza						Altezza
		67,5	72,5	77,5	82,5	87,5	92,5	
1 A	Et esterno telaio	67,5	72,5	77,5	82,5	87,5	92,5	214
	Lp luce passaggio	60	65	70	75	80	85	210,2
2 As	Et esterno telaio	131	141	151	161	171	181	214
	Lp luce passaggio	123,5	133,5	143,5	153,5	163,5	173,5	210,2
2 Aa	Et esterno telaio	111	116	121	126	131	136	214
	Lp luce passaggio	103,5	108,5	113,5	118,5	123,5	128,5	210,2

	Larghezza	Altezza
1 A	Et esterno telaio	Fino a 107,5
2 As	Et esterno telaio	Fino a 211
2 Aa	Et esterno telaio	Fino a 151

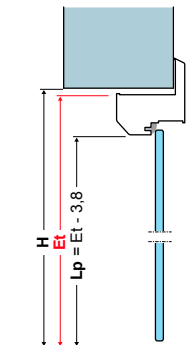
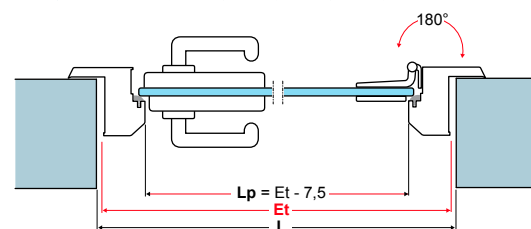

APERTURA "ROTOTRASLANTE"

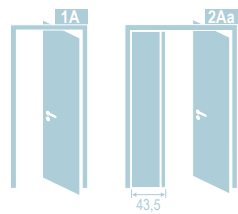
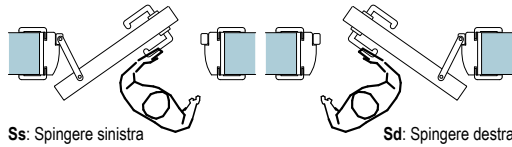

1A (un'anta) - 2Aa (due ante asimmetriche)

Telaio "STANDARD"

MISURE STANDARD		Larghezza							Altezza
1 A	Et esterno telaio	68,5	73,5	78,5	83,5	88,5	93,5	98,5	214,5
	Lp luce passaggio	52,5	57,5	62,5	67,5	72,5	77,5	82,5	209,2
2 Aa	Et esterno telaio	112	117	122	127	132	137	142	214,5
	Lp luce passaggio	96	101	106	111	116	121	126	209,2

MISURE MASSIME		Larghezza	Altezza
1 A	Et esterno telaio	Fino a 98,5	Fino a 214,5
2 Aa	Et esterno telaio	Fino a 142	

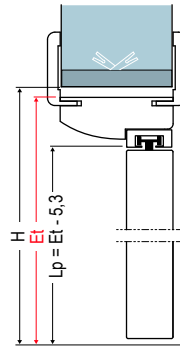
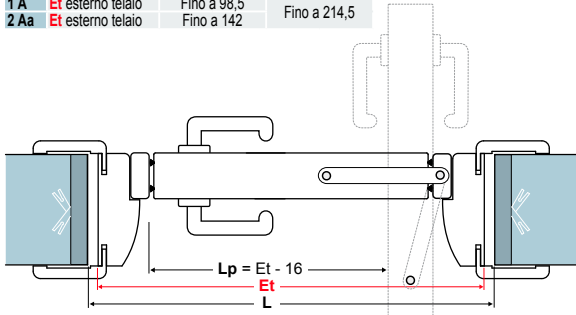

Telaio "MINI" e "ZETA"

MISURE STANDARD		Larghezza						Altezza
1 A	Et esterno telaio	67,5	72,5	77,5	82,5	87,5	92,5	214
	Lp luce passaggio	52,5	57,5	62,5	67,5	72,5	77,5	209,2
2 Aa	Et esterno telaio	111	116	121	126	131	136	214
	Lp luce passaggio	96	101	106	111	116	121	209,2

MISURE MASSIME		Larghezza	Altezza
1 A	Et esterno telaio	Fino a 97,5	Fino a 214
2 Aa	Et esterno telaio	Fino a 141	

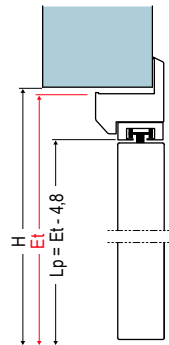
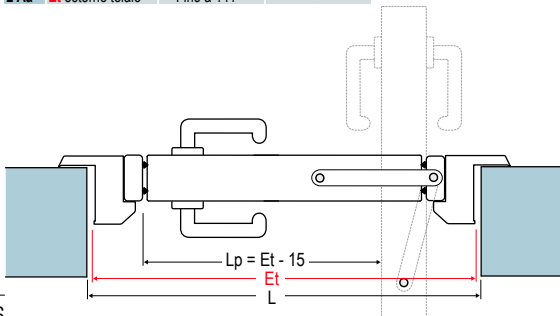

APERTURA "SCORREVOLE INTERNO MURO"

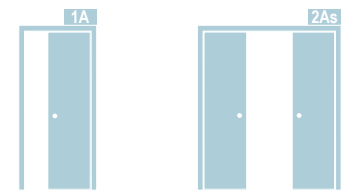
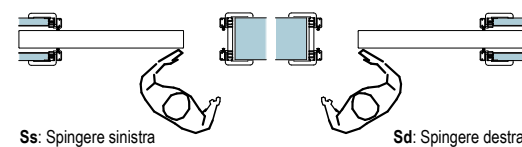

1A (un'anta) - 2As (due ante simmetriche)

MISURE STANDARD		Larghezza						Altezza	
1 A	Et esterno telaio	63,5	73,5	83,5	93,5	-	-	-	212,8
	Lp luce passaggio	58	68	78	88	-	-	-	209,6
2 As	Et esterno telaio	122,5	142,5	162,5	182,5	-	-	-	212,8
	Lp luce passaggio	118,5	138,5	158,5	178,5	-	-	-	209,6

MISURE MASSIME		Larghezza	Altezza
1 A	Et esterno telaio	Fino a 93,5	Fino a 254,5
2 As	Et esterno telaio	Fino a 182,5	

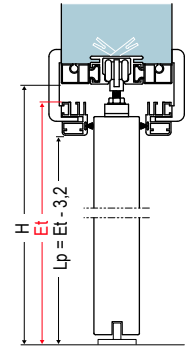
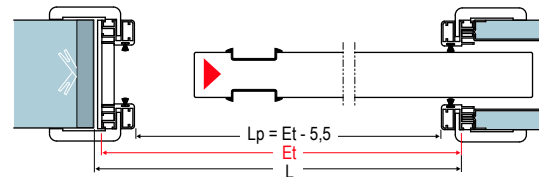

APERTURA "SCORREVOLE ESTERNO MURO"

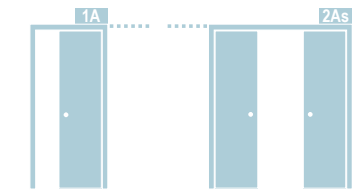
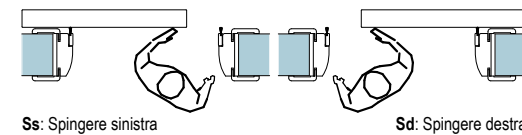

1A (un'anta) - 2As (due ante simmetriche)

MISURE STANDARD		Larghezza						Altezza	
1 A	Et esterno telaio	68,5	78,5	88,5	98,5	-	-	-	214,5
	Lp luce passaggio	58	68	78	88	-	-	-	209,2
2 As	Et esterno telaio	130	150	170	190	-	-	-	214,5
	Lp luce passaggio	119,5	139,5	159,5	179,5	-	-	-	209,2

MISURE MASSIME		Larghezza	Altezza
1 A	Et esterno telaio	Fino a 98,5	Fino a 254,5
2 As	Et esterno telaio	Fino a 190	

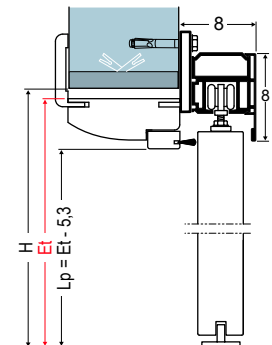
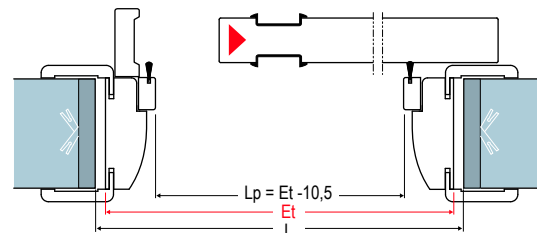

Le vere ed uniche porte tecniche multiuso nate dalle esigenze dell'edilizia industriale, artigianale, sanitaria, scolastica, ristorativa.

Sono disponibili con telai in PVC o in alluminio "Cover Frame System". Le ante in laminato plastico sono antigraffio e resistenti all'umidità. Il bordo anta, come le eventuali cornici delle parti a vetro, sono assemblate perfettamente a sormonto della superficie dell'anta e conferiscono alla porta raffinatezza estetica, facilità di pulizia, mantenimento dell'igiene.

Le porte della collezione EXECUTIVE, sono idonee ad ogni esigenza applicativa e con le diverse tipologie realizzabili, l'ampia possibilità di abbinamento dei colori e la vasta disponibilità di accessori esclusivi, caratterizzano gli ambienti con continuità estetica e funzionalità.

The true and only multifunctional technical doors conceived for the requirements of the industrial, artisanal, health, school and catering constructions..

They are available in PVC or aluminium frames in the "Cover Frame System". The door panels in laminated plastic are scratch-proof and humidity resistant. The panel margins as the eventual frames of the glass parts, are perfectly assembled to overlap the panel surface giving the door a refined elegance, and are easy to clean and keep clean.

The doors of the EXECUTIVE collection are suitable for any requirements or applications and with the various types of products achievable, the wide possibilities of colour combination and vast availability of exclusive accessories contribute in giving an aesthetic and functional continuity to interior spaces.



EXECUTIVE/AL

Variante con telaio e bordo anta in alluminio, anta in laminato plastico.

Version with frame and door edge in aluminium, door in plastic laminated.

EXECUTIVE/PV

Variante con telaio e bordo anta in PVC, anta in laminato plastico.

Version with frame and door edge in PVC, door in plastic laminated.

LUOGHI DI UTILIZZO - PLACES FOR USE



Industrie
Industries



Scuole e asili
Schools and nurseries



Case di riposo
Nursing homes



Laboratori chimici
Chemical labs



Officine
Garages



Biblioteche e pinacoteche
Libraries and art galleries



Bar
Bars



Ospedali
Hospitals



Spogliatoi
Locker rooms



Ludoteche
Game libraries



Ristoranti Pizzerie
Restaurants Pizzerias



Guardaroba
Wardrobes



REALIZZAZIONI - REFERENCES



Centro commerciale Conca D'oro (PA)



SUN Seconda Università di Napoli (CE)

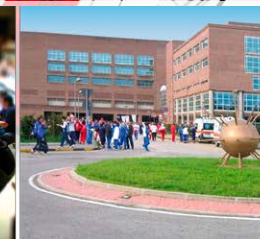

Centro Oncologico di Candiolo (TO)



Decathlon (CH)

EXECUTIVE/AL
Variante con telaio e bordo anta in alluminio, anta in laminato plastico.

Version with frame and door edge in aluminum, door in plastic laminated.



TELAIO in alluminio estruso in lega 6060 "Cover Frame System" supportato in PVC pluri-camere.

(R) Rinforzi con barre di PVC all'interno delle camere a supporto delle cerniere e delle viti di fissaggio.

(P) Parete zigrinata per eventuale fissaggio con schiume poliuretaniche.

(G) Guarnizione di battuta dell'anta in gomma.

(M) Mostre coprifilo in alluminio estruso in lega 6060 dello stesso colore del telaio o di colore diverso su richiesta, dotate di scanalature millerighe per la regolazione ed il fissaggio a scatto nelle sedi del telaio. Fornite di serie già tagliate a misura con angoli a 45° (o 90° su richiesta).

(S) Squadrette di allineamento.

ANTA di spessore 40 mm composta in laminato plastico antigraffio idro-resistente supportato nei colori e finiture Tipo Abet cartella Print.

(N) Nucleo in Polistirene espanso idrorepellente e autoestinguente in classe uno.

(R) Rinforzi con barre di PVC estruso sul perimetro a supporto delle cerniere e della serratura.

(B) Bordo anta in alluminio estruso in lega 6060 dello stesso colore del telaio o colore diverso su richiesta, posizionato a sovrapposizione sul perimetro dell'anta.

(C) Cornici vetro in alluminio estruso in lega 6060 dello stesso colore del telaio o colore diverso su richiesta.

(V) Vetro stratificato di spessore 6 mm (3+3) o vetri diversi su richiesta.

FERRAMENTA:

(Cr) Cerniere registrabili su 2 assi tipo "Anuba", in acciaio cromato satinato.

(Sr) Serratura a chiusura meccanica con chiave "Patent" di serie o altre serrature o nottolino Vc libero/occupato su richiesta.

(Mr) Maniglia fornita separatamente su richiesta.

FRAME extruded aluminum alloy 6060 "Cover Frame System" supported by multi-cavity PVC.

(R) Reinforcements with internal PVC bars to the cavity to support the hinges and the fixing screws.

(P) Knurled side for possible polyurethane foam application.

(G) Rubber Gasket on door edge.

(M) Frames backlining extruded aluminum alloy 6060 the same color of the frame or of different color upon request, equipped with needlecord grooves for regulation and snap-fixing in the seats of the frame. Provided as standard already cut to size with 45° corners (or with 90° on demand).

(S) Alignment brackets.

DOOR PANEL 40 mm thick and made in plastic laminate supported non-scratch water resistant, colors and finishes type Abet Print chart.

(N) Nucleus polystyrene foam water-repellent and self-extinguishing in class one.

(R) Reinforcement with extruded PVC bars on the perimeter in support of the hinges and lock.

(B) Door edge extruded aluminum alloy 6060 of the same color of the frame or different color on request, positioned to overlap on the perimeter of the door.

(C) Glass frames extruded aluminum alloy 6060 the same color of the frame or of different color upon request.

(V) Stratified transparent glass 6 mm (3+3) or different type of glass upon request.

HARDWARE:

Cr) Hinges adjustable on both axes "Anuba" type in satinized chrome steel.

(Sr) Mechanical lock closure with key "Patent" as standard or any other lock or pawl Wc free/busy on request.

(Mr) Handle provided separately on request.

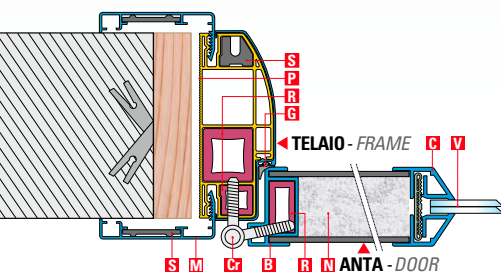

Pannello in versione Silent con membrana acustica a richiesta.

Panel Silent version with acoustic membrane on request.

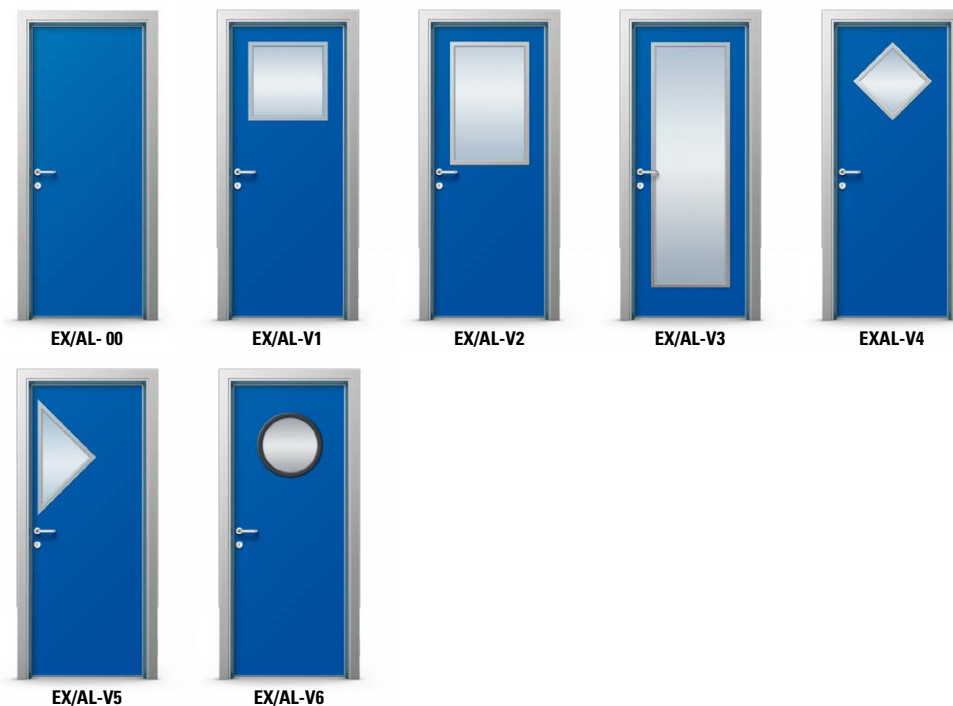

CARTELLA COLORI - COLOUR CHART

Telai e bordi anta in Alluminio Frames and door edges in Alum.		Ante in laminato plastico Laminate panels		Vetri Glass
STANDARD Argento anodizzato Silver anodized		STANDARD		STANDARD Trasparente Transparent
COLORI RAL		B 0406 F6	B 0475 F6	B 0879 F6
9010	7035	7011	B 0421 F6	B 0414 F6
			B 1828 F6	B 1828 F6
9005	1013	1019	B 0860 F6	B 0861 F6
			B 1822 F6	B 1822 F6
9006	9007	8017	B 1809 F6	B 0859 F6
			B 0453 F6	B 0453 F6
5010	6009	3005	B 0450 F6	B 0450 F6
ALTRI COLORI RAL		ALTRI COLORI ABET		SATINATI Satinato bianco White satin
ALTRI COLORI RAL OTHER COLOURS RAL		ALTRI COLORI ABET OTHER COLOURS ABET		Satinato bronzo Bronze satin

Note: I colori sopra rappresentati sono puramente indicativi. Su richiesta, Boema fornisce la cartella con i campioni dei vari materiali.

Notes: The colors shown above are indicative only. Upon request, Boema provides the chart with samples of various materials.



**DOVE LA PULIZIA
E L'IGIENE SONO
REQUISITI
IMPRESINDIBILI**

- Porte scorrevoli interno muro 2 ante Modello EX/AL-V2.
Telaio e bordo anta in alluminio colore Ral 5010.
Anta in laminato plastico colore B 0406 F6.
Vetro stratificato trasparente.
- Sliding doors internal wall 2 doors Model EX/AL-V2.
Frame and door edge in aluminum color RAL 5010.
Door in plastic laminate color B 0406 F6.
Laminated glass transparent.



Rifinite e curate nei minimi dettagli.

Finished in their smallest details.



EXECUTIVE/AL

Variante con telaio e bordo anta in alluminio, anta in laminato plastico.

Version with frame and door edge in aluminum, door in plastic laminated.



**QUALE PORTA
METTERESTE IN
QUESTO BAGNO SE
NON UNA DUREVOLE
E FACILE DA PULIRE?**

- Porta battente Modello EX/AL-00.
Telaio e bordo anta in alluminio argento.
Mostrine coprifilo con angolo a 90° (optional).
Anta in laminato plastico colore B 0859 F6.
- Swing door Model EX/AL-00.
Frame and door edge in aluminum silver color.
Frames backlining with a 90° angle (optional).
Door in Plastic laminate color B 0859 F6.



Mostrine coprifilo
con angolo a 90° (optional)
nello stile delle migliori
porte di design.

*Backlining frames
with a 90° angle (optional)
in the style of the best
design doors.*



EXECUTIVE/AL
Variante con
telaio e bordo anta
in alluminio, anta
in laminato plastico.

*Version with
frame and door edge
in aluminum, door in
plastic laminated.*



**MODERNE,
COLORATE E
SEMPRE IN TONO
CON L'AMBIENTE**

- Porta battente Modello EX/AL-00.
Telaio e bordo anta in alluminio argento.
Anta in laminato plastico colore B 0450 F6.
- Swing door Model EX/AL-00.
Frame and door edge in Aluminum silver color.
Door in Plastic laminate color B 0450 F6.

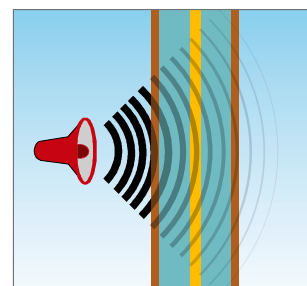

Disponibili anche in versione
Silent con membrana acustica
all'interno del pannello.

*Available also in Silent version
with acoustic membrane inside
the panel.*



EXECUTIVE/AL

Variante con
telaio e bordo anta
in alluminio, anta
in laminato plastico.

*Version with
frame and door edge
in aluminum, door in
plastic laminated.*

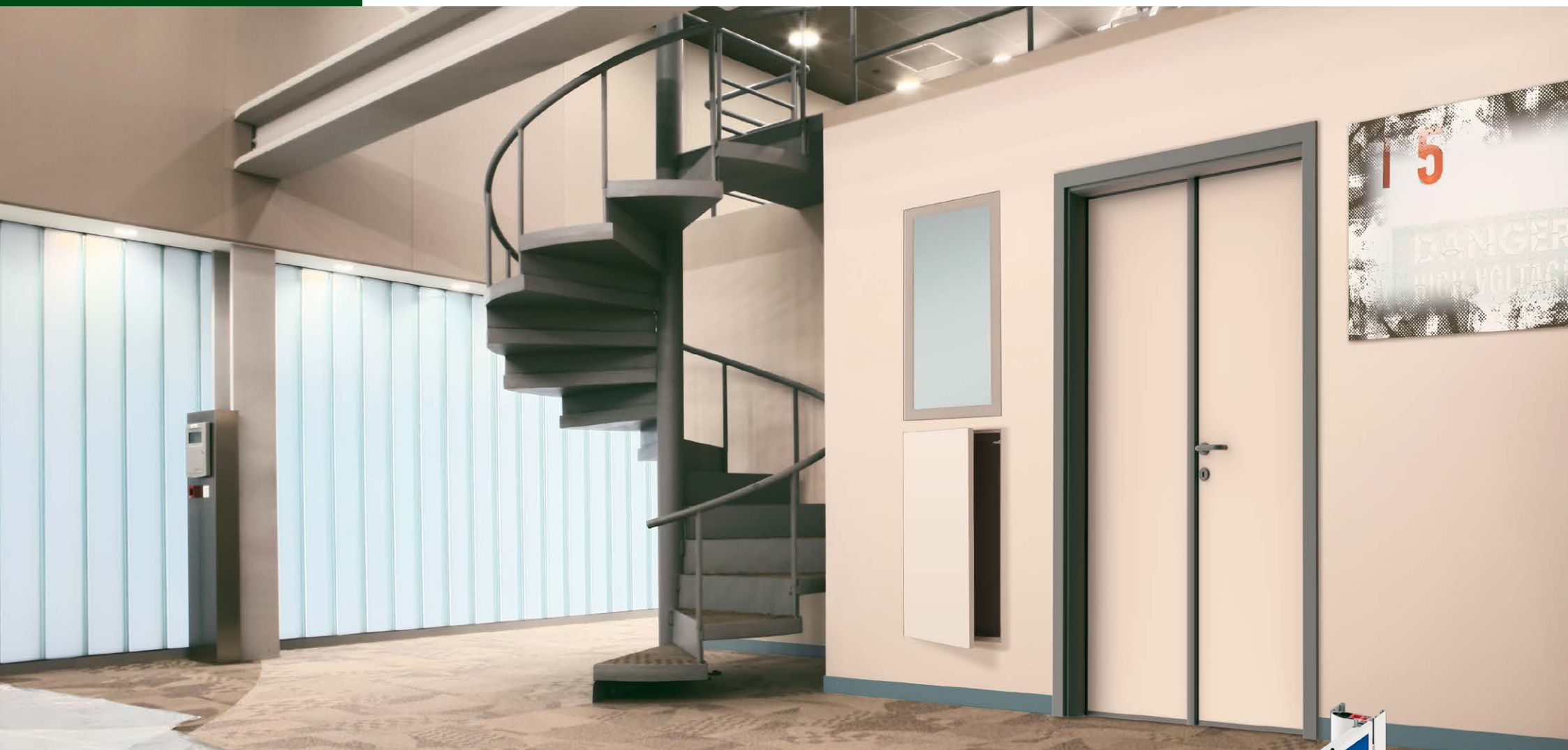

**SEMPLICE,
ROBUSTA,
FUNZIONALE
ED ECONOMICA**

- Porta battente 2 ante Modello EX/AL-00.
Telaio e bordo anta in alluminio Ral 7011.
Anta in laminato plastico colore B 0414 F6.
- Swing door 2 doors Model EX/AL-00.
Frame and door edge in aluminum color RAL 7011.
Door in plastic laminate color B 0414 F6.



Battiscopa in Pvc.
I dettagli dei prodotti
coordinati disponibili che
fanno la differenza.

Skirting board in PVC.
The details of matching
products available that
makes a difference.



EXECUTIVE/AL

Variante con
telaio e bordo anta
in alluminio, anta
in laminato plastico.

Version with
frame and door edge
in aluminum, door in
plastic laminated.



EXECUTIVE/PV
Variante con telaio e bordo anta in PVC, anta in laminato plastico.

Version with frame and door edge in PVC, door in plastic laminated.

Mr

Sr

TELAIO in PVC estruso antiurto pluri-camere.
(R) Rinforzi con barre di PVC all'interno delle camere a supporto delle cerniere e delle viti di fissaggio.
(P) Parete zigrinata per eventuale fissaggio con schiume poliuretaniche.
(G) Guarnizione di battuta dell'anta in gomma.
(M) Mostre coprifilo in PVC estruso dello stesso colore del telaio o di colore diverso su richiesta, dotate di scanalature millerighe per la regolazione ed il fissaggio a scatto nelle sedi del telaio. Fornite di serie già tagliate a misura con angoli a 45°.
(S) Squadrette di allineamento.

ANTA di spessore 40 mm composta in laminato plastico antigraffio idroresistente supportato, colori e finiture Tipo Abet cartella Print.
(N) Nucleo in Polistirene espanso idrorepellente e autoestinguente in classe uno.
(R) Rinforzi con barre di PVC estruso sul perimetro a supporto delle cerniere e della serratura.
(B) Bordo anta in PVC estruso antiurto dello stesso colore del telaio o colore diverso su richiesta, posizionato a sovrapposizione sul perimetro dell'anta.
(C) Cornici vetro in PVC estruso dello stesso colore del telaio o colore diverso su richiesta.
(V) Vetro stratificato di spessore 6 mm 3+3 fornito su richiesta nelle diverse finiture.

FERRAMENTA:

(Cr) Cerniere registrabili su 2 assi tipo "Anuba" in acciaio cromato satinato.
(Sr) Serratura a chiusura meccanica con chiave "Patent" di serie o altre serrature o nottolino Wc libero/occupato su richiesta.
(Mr) Maniglia fornita separatamente su richiesta.

FRAME extruded PVC impact resistant multi-cavity.
(R) Reinforcements with internal PVC bars to the cavity to support the hinges and the fixing screws.
(P) Knurled side for possible polyurethane foam application.
(G) Rubber Gasket on door edge.
(M) Frames backlining extruded PVC, equipped with needlecord grooves for the regulation and the snap fastening in the seats of the frame. Provided as standard already cut to size with 45° corners.
(S) Alignment brackets.

DOOR PANEL 40 mm thick and made in Plastic Laminate supported non-scratch water resistant, colors and finishes type Abet Print chart.
(N) Nucleus polystyrene foam water-repellent and self-extinguishing in class one.
(R) Reinforcement bars of extruded PVC on the perimeter to support the hinges and the lock.
(B) Door edge extruded PVC shockproof of the same color of the frame or different color on request, positioned to overlap on the perimeter of the door.
(C) Frames glass in extruded PVC of the same color of the frame or different color on request.
(V) Stratified transparent glass 6 mm (3+3) or different type of glass upon request.

HARDWARE:

(Cr) Hinges adjustable on both axes "Anuba" type in satinized chrome steel.
(Sr) Mechanical lock closure with key "Patent" as standard or any other lock or pawl WC free/busy on request.
(Mr) Handle provided separately on request.

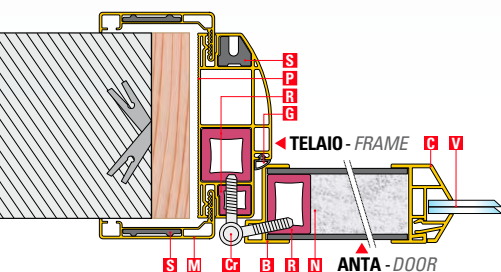

Pannello in versione Silent con membrana acustica a richiesta.

Panel Silent version with acoustic membrane on request.

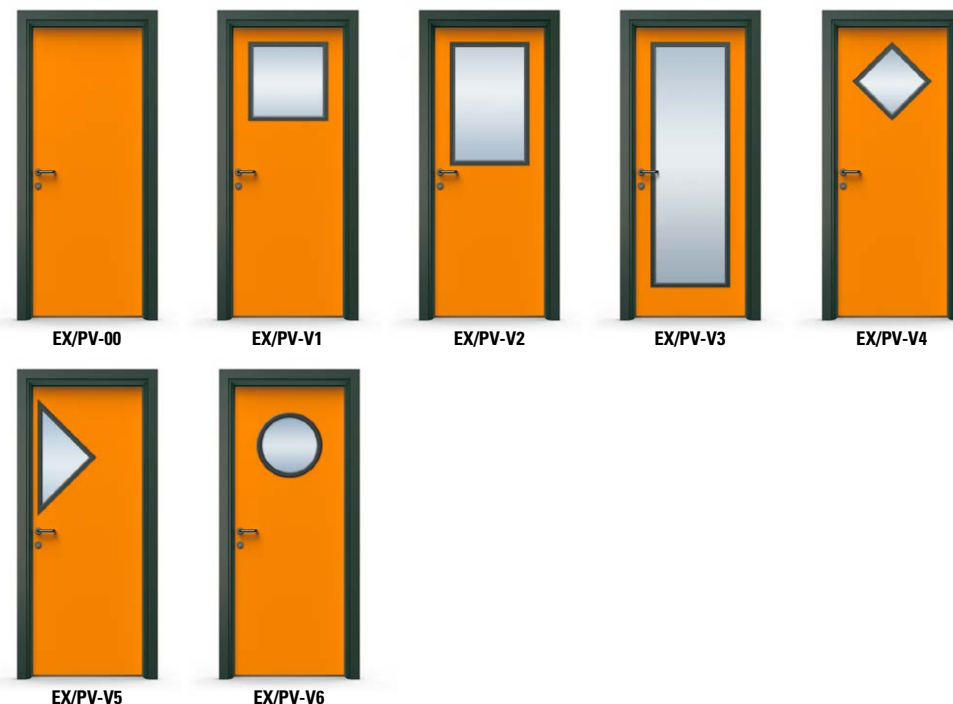

CARTELLA COLORI - COLOUR CHART

Telaio e bordi anta in PVC Frames and door edges in PVC			Ante in laminato plastico Laminate panels			Vetri Glass
STANDARD			STANDARD			STANDARD
B 9010	B 1013	B 7035	B 0406 F6	B 0475 F6	B 0879 F6	Trasparente Transparent
B 7011			B 0421 F6	B 0414 F6	B 1828 F6	SATINATI Satinato bianco White satin
			B 0860 F6	B 0861 F6	B 1822 F6	
ALTRI COLORI PVC			ALTRI COLORI ABET			Satinato bronzo Bronze satin
B 1004	B 3002	B 8017	ABET PRINTING			
B 5010	B 6005	B 9005	B 1809 F6	B 0859 F6	B 0453 F6	
			B 0450 F6			

Note: I colori sopra rappresentati sono puramente indicativi. Su richiesta, Boema fornisce la cartella con i campioni dei vari materiali.

Notes: The colors shown above are indicative only. Upon request, Boema provides the chart with samples of various materials.



**IL TELAIO IN PVC
COLORATO IN MASSA
NASCONDE MEGLIO
I DANNI PRODOTTI
DA GRAFFI E COLPI
ACCIDENTALI**

- Porta battente Modello EX/PV-00.
Telaio e bordo anta in Pvc colore B 9005.
Anta in laminato plastico colore B 0861 F6.
- Swing door Model EX/PV-00.
Frame and door edge PVC color B 9005.
Door in Plastic laminate color B 0861 F6.

Vitalia è una maniglia innovativa, semplice e pratica che permette l'accesso solo digitando il proprio codice personale.

Vitalia is a handle innovative, simple and practical that allows access only by entering your personal code.



EXECUTIVE/PV
Variante con telaio e bordo anta in PVC, anta in laminato plastico.

Version with frame and door edge in PVC, door in plastic laminated.



**ANTIURTO, ANTI
INFORTUNISTICHE,
ANTIGRAFFIO ED
INATTACCABILI
DAGLI INCHIOSTRI**

- Porta battente Modello EX/PV-V1.
Telaio e bordo anta in Pvc colore B 9005.
Anta in laminato plastico colore B 0450 F6.
- Swing door Model EX/PV-V1.
Frame and door edge PVC color B 9005.
Door in plastic laminate color B 0450 F6.



Con le porte Boema chiunque saprebbe essere il primo della classe.

With the Boema doors anyone could be the first of the class.



EXECUTIVE/PV
Variante con telaio e bordo anta in PVC, anta in laminato plastico.

Version with frame and door edge in PVC, door in plastic laminated.



IL PVC È ANCHE ANTIBATTERICO E ANALLERGICO

- Porta scorrevole interno muro 2 ante Modello EX/PV-00.
Telaio e bordo anta in Pvc colore B 6005, anta in laminato plastico colore B 0453 F6. Battibarella Art. B 051 V.
- Porta battente 2 ante Modello EX/PV-00.
Telaio e bordo anta in Pvc colore B 6005, anta in laminato plastico colore B 0453 F6. Battibarella Art. B 051 V.
Sopraluce con vetro stratificato satin. bianco.
- Sliding door internal wall 2 doors Model EX/PV-00.
Frame and door edge in PVC color B 6005, door in plastic laminate color B 0453 F6. Protection band from impacts of stretchers Art. B 051 V.
- Swing door 2 doors Model EX/PV-00.
Frame and door edge PVC color B 6005, door in plastic laminate color B 0453 F6. Protection band from impacts of stretchers Art. B 051 V.
Transom window with stratified satinized white glass.

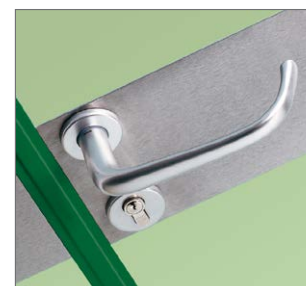

Dettaglio maniglia Mod. Clinica, progettata per essere aperta con il gomito.

Detail handle Model Clinic, designed to be opened with the elbow.



EXECUTIVE/PV
Variante con telaio e bordo anta in PVC, anta in laminato plastico.

Version with frame and door edge in PVC, door in plastic laminated.



ABITUATE A SPINTE E CALCI NON SI ARRENDONO MAI

- Porta a ventola 1 anta Modello EX/PV-V4.
Telaio e bordo anta in Pvc colore B 9010. Anta in laminato plastico colore B 0421 F6. Vetro stratificato trasparente.
- Porta a ventola 2 ante Modello EX/PV-V5.
Telaio e bordo anta in Pvc colore B 9010. Anta in Laminato plastico colore B 0421 F6.
- *Swinging door 1 leaf Model EX/PV-V4.*
Frame and door edge PVC color B 9010. Door in plastic laminate color B 0421 F6. Stratified transparent glass.
- *Swinging door 2 leaves Model EX/PV-V5.*
Frame and door edge PVC color B 9010. Door in plastic laminate color B 0421 F6.



Dettaglio bordo anta arrotondato antinfortunio per porte a ventola. Solo uno dei motivi per cui le nostre porte a ventola sono reputate le migliori sul mercato.

Detail of door edge rounded for safety swinging doors. Just one of the reasons why our fan doors are considered the best on the market.



Solo Boema monta di serie le robustissime cerniere Bommer in acciaio Inox.

Only Boema mounts as standard the very robust Hinges Bommer in stainless steel.

APERTURA "BATTENTE"

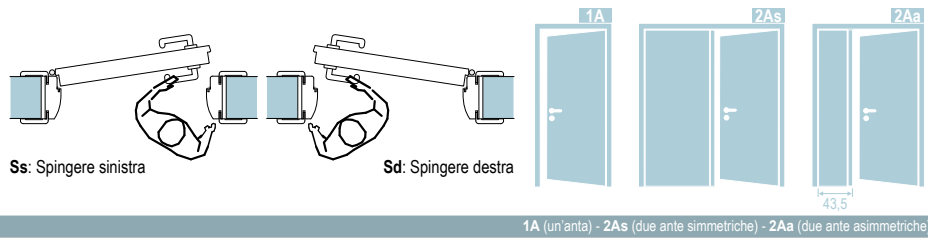

1A (un'anta) - 2As (due ante simmetriche) - 2Aa (due ante asimmetriche)

APERTURA "ROTOTRASLANTE"

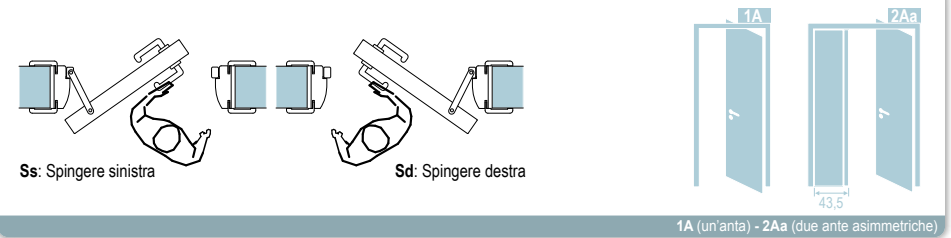

1A (un'anta) - 2Aa (due ante asimmetriche)

Telaio "STANDARD"

MISURE STANDARD		Larghezza						Altezza	
1 A	Et esterno telaio	68,5	73,5	78,5	83,5	88,5	93,5	98,5	214,5
	Lp luce passaggio	60	65	70	75	80	85	90	210,2
2 As	Et esterno telaio	132	142	152	162	172	182	192	214,5
	Lp luce passaggio	123,5	133,5	143,5	153,5	163,5	173,5	183,5	210,2
2 Aa	Et esterno telaio	112	117	122	127	132	137	142	214,5
	Lp luce passaggio	103,5	108,5	113,5	118,5	123,5	128,5	133,5	210,2

MISURE MASSIME		Larghezza	Altezza
1 A	Et esterno telaio	Fino a 108,5	Fino a 254,5
2 As	Et esterno telaio	Fino a 212	
2 Aa	Et esterno telaio	Fino a 152	

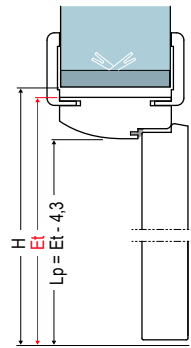
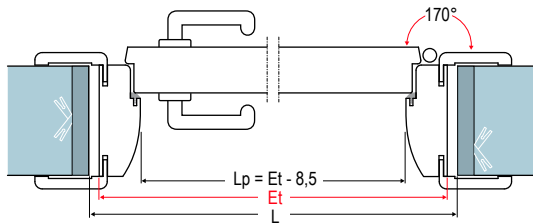

Telaio "STANDARD"

MISURE STANDARD		Larghezza						Altezza	
1 A	Et esterno telaio	68,5	73,5	78,5	83,5	88,5	93,5	98,5	214,5
	Lp luce passaggio	52,5	57,5	62,5	67,5	72,5	77,5	82,5	209,2
2 Aa	Et esterno telaio	112	117	122	127	132	137	142	214,5
	Lp luce passaggio	96	101	106	111	116	121	126	209,2

MISURE MASSIME		Larghezza	Altezza
1 A	Et esterno telaio	Fino a 108,5	Fino a 254,5
2 Aa	Et esterno telaio	Fino a 152	

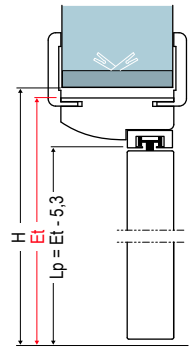
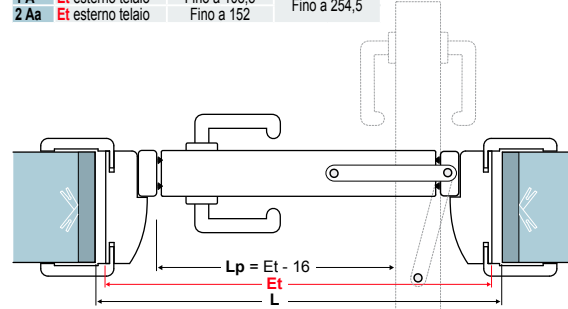

Telaio "MINI" e "ZETA"

MISURE STANDARD		Larghezza						Altezza	
1 A	Et esterno telaio	67,5	72,5	77,5	82,5	87,5	92,5	97,5	214
	Lp luce passaggio	60	65	70	75	80	85	90	210,2
2 As	Et esterno telaio	131	141	151	161	171	181	191	214
	Lp luce passaggio	123,5	133,5	143,5	153,5	163,5	173,5	183,5	210,2
2 Aa	Et esterno telaio	111	116	121	126	131	136	141	214
	Lp luce passaggio	103,5	108,5	113,5	118,5	123,5	128,5	133,5	210,2

MISURE MASSIME		Larghezza	Altezza
1 A	Et esterno telaio	Fino a 107,5	Fino a 254
2 As	Et esterno telaio	Fino a 211	
2 Aa	Et esterno telaio	Fino a 151	

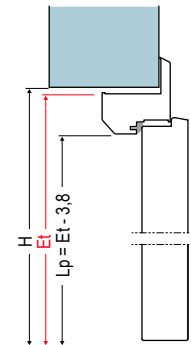
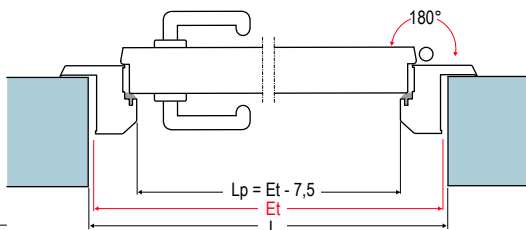

Telaio "MINI" e "ZETA"

MISURE STANDARD		Larghezza						Altezza	
1 A	Et esterno telaio	67,5	72,5	77,5	82,5	87,5	92,5	97,5	214
	Lp luce passaggio	52,5	57,5	62,5	67,5	72,5	77,5	82,5	209,2
2 Aa	Et esterno telaio	111	116	121	126	131	136	141	214
	Lp luce passaggio	96	101	106	111	116	121	126	209,2

MISURE MASSIME		Larghezza	Altezza
1 A	Et esterno telaio	Fino a 107,5	Fino a 254
2 Aa	Et esterno telaio	Fino a 151	

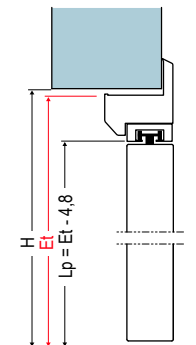
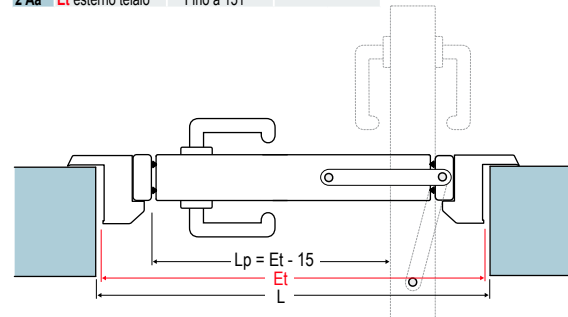

APERTURA "SCORREVOLE INTERNO MURO"

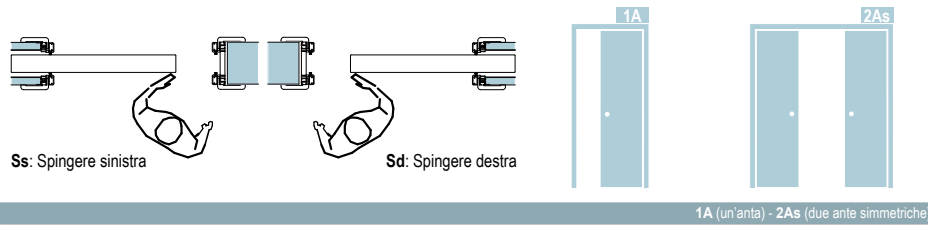

MISURE STANDARD		Larghezza						Altezza	
1 A	Et esterno telaio	63,5	68,5	73,5	78,5	83,5	88,5	93,5	212,8
	Lp luce passaggio	58	63	68	73	78	83	88	209,6
2 As	Et esterno telaio	122,5	132,5	142,5	152,5	162,5	172,5	182,5	212,8
	Lp luce passaggio	118,5	128,5	138,5	148,5	158,5	168,5	178,5	209,6

MISURE MASSIME		Larghezza	Altezza
1 A	Et esterno telaio	Fino a 103,5	Fino a 252,8
2 As	Et esterno telaio	Fino a 202,5	

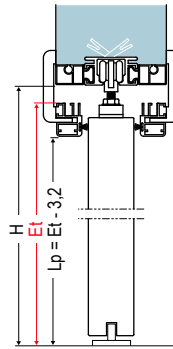
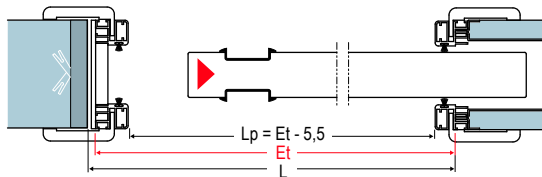

APERTURA "SCORREVOLE ESTERNO MURO"

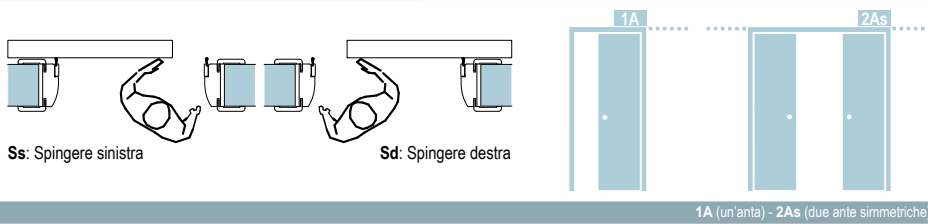

MISURE STANDARD		Larghezza						Altezza	
1 A	Et esterno telaio	68,5	73,5	78,5	83,5	88,5	93,5	98,5	214,5
	Lp luce passaggio	58	63	68	73	78	83	88	209,2
2 As	Et esterno telaio	132	142	152	162	172	182	192	214,5
	Lp luce passaggio	121,5	131,5	141,5	151,5	161,5	171,5	181,5	209,2

MISURE MASSIME		Larghezza	Altezza
1 A	Et esterno telaio	Fino a 108,5	Fino a 254,5
2 As	Et esterno telaio	Fino a 192	

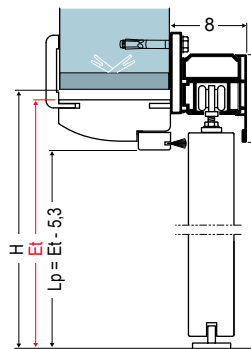
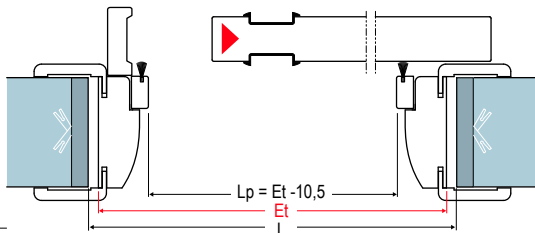

APERTURA "VENTOLA"

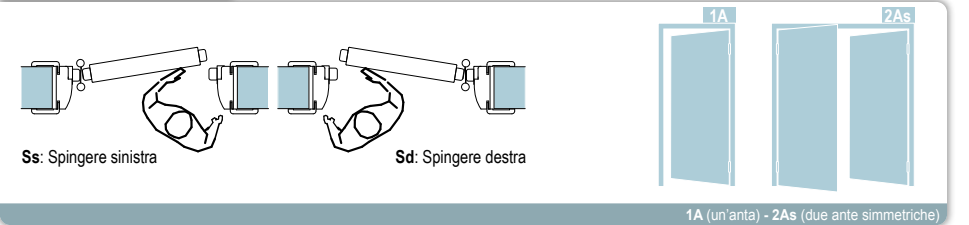

Telaio "STANDARD"		Larghezza						Altezza	
1 A	Et esterno telaio	68,5	73,5	78,5	83,5	88,5	93,5	98,5	214,5
	Lp luce passaggio	53,4	58,4	63,4	68,4	73,4	78,4	83,4	207,7
2 As	Et esterno telaio	132	142	152	162	172	182	192	214,5
	Lp luce passaggio	115,3	125,3	135,3	145,3	155,3	165,3	175,3	207,7

MISURE MASSIME		Larghezza	Altezza
1 A	Et esterno telaio	Fino a 108,5	Fino a 254,5
2 As	Et esterno telaio	Fino a 212	

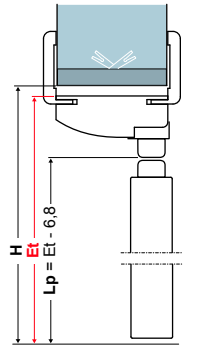
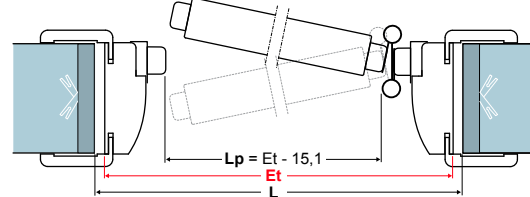

Telaio "MINI" e "ZETA"		Larghezza						Altezza	
1 A	Et esterno telaio	67,5	72,5	77,5	82,5	87,5	92,5	97,5	214
	Lp luce passaggio	53,4	58,4	63,4	68,4	73,4	78,4	83,4	207,7
2 As	Et esterno telaio	131	141	151	161	171	181	191	214
	Lp luce passaggio	115,3	125,3	135,3	145,3	155,3	165,3	175,3	207,7

MISURE MASSIME		Larghezza	Altezza
1 A	Et esterno telaio	Fino a 107,5	Fino a 254
2 As	Et esterno telaio	Fino a 211	

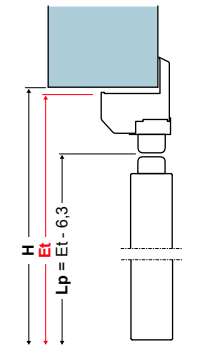
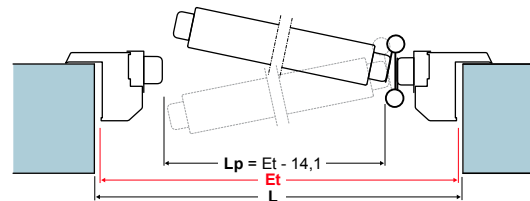

Telaio "A MURO"		Larghezza	Altezza
1 A	Et esterno telaio	Fino a 100	Fino a 254
2 As	Et esterno telaio	Fino a 200	

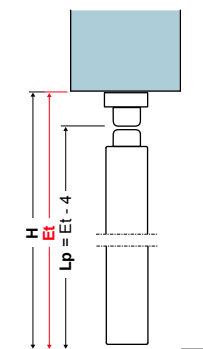
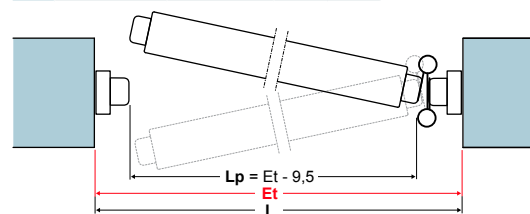

Sul Podio da 50 anni, nate per l'edilizia sportiva, balneare, industriale, alimentare, agricola e allevamento.

On the top for 50 years and were made for buildings used in sports, beach resorts, industries, food companies, agricultural and breeding farms.

Sono le porte in PVC integrale considerate le migliori del mercato. Affidabili, praticamente indestruttibili, telaio e ante con altissima resistenza all'urto, non temono le escursioni termiche e sono inattaccabili da acqua, salsedine, detersivi, cloro, acidi e grassi.

They are doors entirely in PVC considered the best on the market. Reliable and practically indestructible, both frame and panels have a very high impact resistance, they can stand temperature range and resistant against water, salt, detergents, chlorine, acids and grease. Their unequalled technical and aesthetic qualities make them suitable for applications in humid places that undergo frequent cleaning, and in rooms under hygienic control where the usual wooden or metal doors would have a very limited duration. The technical variations and the customized production enable to meet any construction site requirements in respect to the reaction-to-fire regulations.

Le loro insuperabili qualità tecniche ed estetiche, le rendono idonee per applicazioni in luoghi umidi, sottoposti a frequenti lavaggi, ambienti ad igiene controllata e dove le tradizionali porte in legno o in metallo, avrebbero una durata limitata nel tempo. Le varianti costruttive e la produzione su misura, consentono di soddisfare ogni esigenza di cantiere con il rispetto delle norme per la reazione al fuoco.



FOREVER/PD

Variante con telaio e bordo anta in PVC, anta in PVC a Doghe.

Version with frame and door edge in PVC, door PVC slats.

FOREVER/PL

Variante con telaio e bordo anta in PVC, anta in PVC Liscio.

Version with frame and door edge in PVC, door PVC smooth.



LUOGHI DI UTILIZZO - PLACES FOR USE



Piscine
Swimming Pools



Palestre
Gyms



Docce
Showerrooms



Bagni
Toilets



Camping
Campings



Stabilimenti balneari
Lidos



Bungalow
Bungalows



Garage
Car boxes



Allevamenti
Farms



Laboratori alimentari
Food labs



Ripostigli
Storerooms



Lavanderie
Laundries

REALIZZAZIONI - REFERENCES



Juventus Arena Stadio (TO)



Acquario di Cattolica (RN)

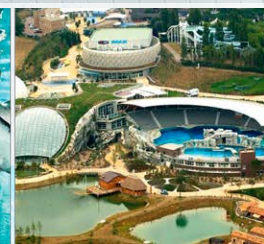

Parco Oltremare di Riccione (RN)



Villaggio Turistico Salinello (TE)



FOREVER



FOREVER/ PD

Variante con telaio e bordo anta in PVC, anta in PVC a Doghe.

Version with frame and door edge in PVC, door PVC slats.

TELAIO in PVC estruso antiurto pluri-camere.
(R) Rinforzi con barre di PVC all'interno delle camere a supporto delle cerniere e delle viti di fissaggio.
(P) Parete zigrinata per eventuale fissaggio con schiume poliuretaniche.
(G) Guarnizione di battuta dell'anta in gomma.
(M) Mostre coprifilo in PVC estruso dello stesso colore del telaio o di colore diverso su richiesta, dotate di scanalature millerighe per la regolazione ed il fissaggio a scatto nelle sedi del telaio. Fornite di serie già tagliate a misura con angoli a 45°.
(S) Squadrette di allineamento.

ANTA di spessore 40 mm composta da doghe verticali in PVC estruso antiurto pluri-camere assemblate fra loro tramite incastri a coda di rondine.

(X) Tiranti in acciaio di rinforzo che attraversano l'interno dell'anta in tutta la sua larghezza.

(R) Rinforzi con barre di PVC estruso sul perimetro a supporto delle cerniere e della serratura.

(B) Bordo anta in PVC estruso antiurto dello stesso colore del telaio o colore diverso su richiesta, posizionato a sormonto sul perimetro dell'anta.

(C) Cornici del vetro in PVC estruso dello stesso colore del bordo anta.

(V) Vetro stratificato di spessore 6 mm. (3+3) fornito su richiesta nelle diverse finiture.

FERRAMENTA:

(Cr) Cerniere registrabili su 2 assi tipo "Anuba" in acciaio zincato rivestito in resina colore nero (o di colore bianco su richiesta).

(Sr) Serratura a chiusura meccanica con chiave "patent" di serie o altre serrature o nottolino Wc libero/occupato su richiesta.

(Mr) Maniglia fornita separatamente su richiesta.

FRAME extruded PVC impact resistant multi-cavity.

(R) Reinforcements with internal PVC bars to the cavity to support the hinges and the fixing screws.

(P) Knurled side for possible polyurethane foam application.

(G) Rubber Gasket on door edge.

(M) Frames backlining extruded PVC, equipped with needlecord grooves for the regulation and the snap fastening in the seats of the frame. Provided as standard already cut to size with 45° corners.

(S) Alignment brackets.

DOOR PANEL 40 mm thick and made from extruded shockproof multi-cavity PVC vertical staves assembled with dovetail joints.

(X) Steel reinforcement tighteners that internally cross the panels in their entire width.

(R) Reinforcement bars of extruded PVC on the perimeter to support the hinges and the lock.

(B) Door edge extruded PVC shockproof of the same color of the frame or different color on request, positioned to overlap on the perimeter of the door.

(C) Frames glass in extruded PVC of the same color of the frame.

(V) Stratified transparent glass 6 mm (3+3) provided on request in different finishes.

HARDWARE:

(Cr) Hinges adjustable on both axes "Anuba" type galvanized steel coated with resin black as standard or different models and colors on request.

(Sr) Mechanical lock closure with key "Patent" as standard or any other lock or pawl WC free/busy on request.

(Mr) Handle provided separately on request.

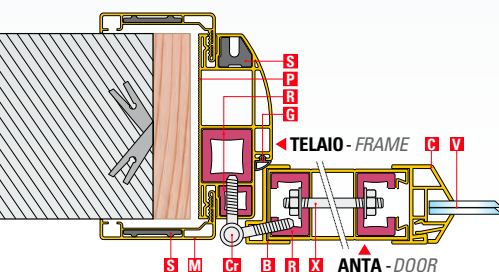

Porte con reazione al fuoco in classe 1

Doors with reaction to fire class 1



CARTELLA COLORI - COLOUR CHART

Telai e bordi anta in PVC Frames and door edges in PVC			Ante in PVC a doghe Slatted pvc panels			Vetri Glass
STANDARD			STANDARD			STANDARD
B 9010	B 1013	B 7035	B 9010	B 1013	B 7035	Trasparente Transparent
B 7011			B 7011			SATINATI
ALTRI COLORI PVC			ALTRI COLORI PVC			Satinato bianco White satin
B 1004	B 3002	B 8017	B 1004	B 3002	B 8017	Satinato bronzo Bronze satin
B 5010	B 6005	B 9005	B 5010	B 6005	B 9005	

Note: I colori sopra rappresentati sono puramente indicativi. Su richiesta, Boema fornisce la cartella con i campioni dei vari materiali.

Notes: The colors shown above are indicative only. Upon request, Boema provides the chart with samples of various materials.



**RESISTENTI
ANCHE ALL'ACQUA
E AL CLORO**

- Porta battente Modello FR/PD-00. - Telaio e bordo anta in Pvc colore B 1004. Anta in Pvc a doghe colore B 1004.
- Finestra visiva - Telaio "zeta" in Pvc colore B 1004. Vetro stratificato trasparente.
- Porta battente Modello FR/PD-V2. - Telaio e bordo anta in Pvc colore B 1004. Anta in Pvc a doghe colore B 1004. Vetro stratificato trasparente.
- Swing door Model FR/PD-00. - Frame and door edge PVC color B 1004. Door in PVC slats color B 1004.
- Visual window: Frame "zeta" in Pvc color B 1004. Glass transparent laminated.
- Swing door Model FR/PD-V2. - Frame and door edge PVC color B 1004. Door in PVC slats color B 1004. Glass transparent laminated.



Utilizziamo serrature con chiave "Patent" o con "cilindro Yale" perfettamente compatibili fra loro e possono essere sostituite anche dopo l'installazione.

We use locks with keys "Patent" or "Yale cylinder" perfectly compatible with each other and can be replaced even after installation.



FOREVER/ PD
Variante con telaio e bordo anta in PVC, anta in PVC a Doghe.

Version with frame and door edge in PVC, door PVC slats.

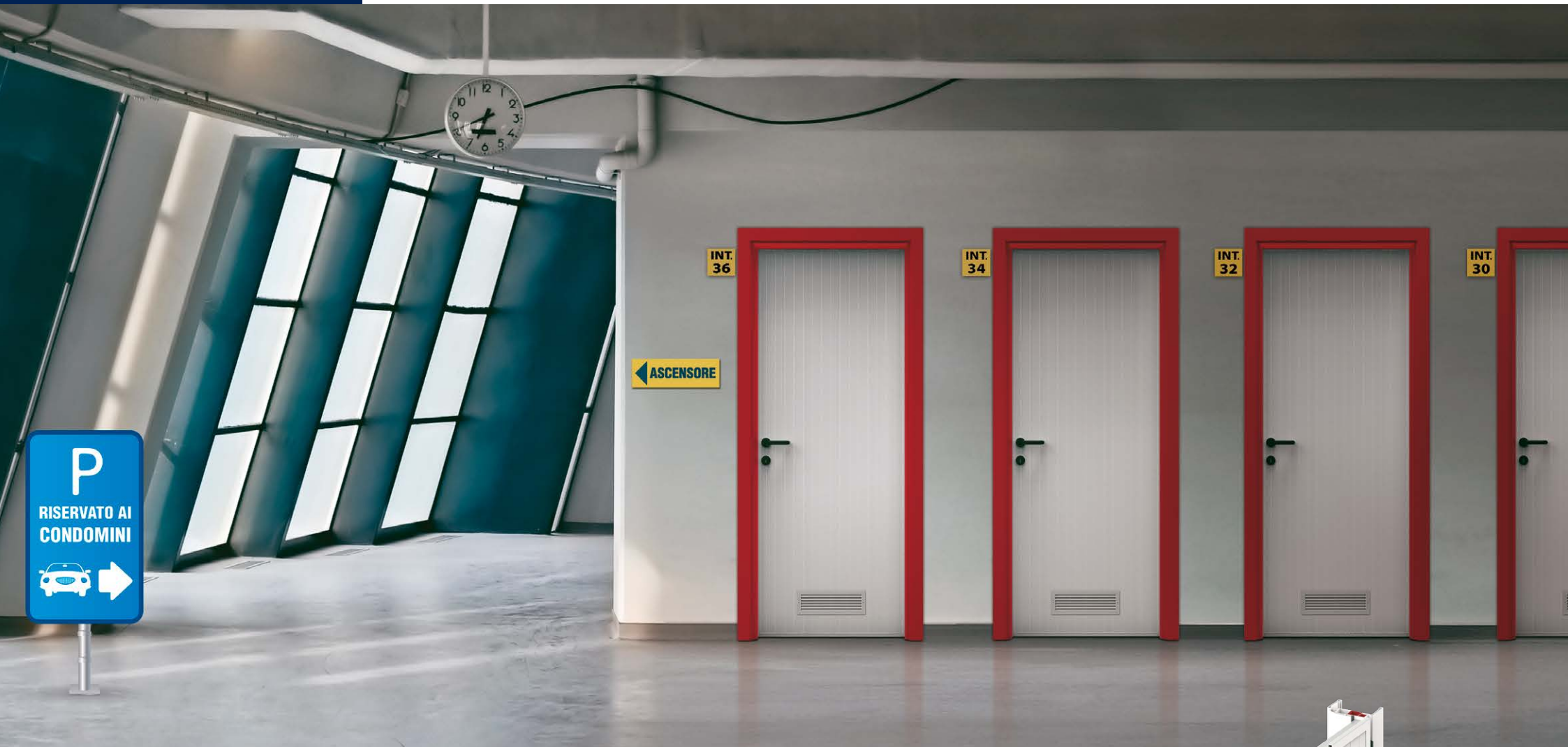

ROBUSTE ED INATTACCABILI DA SMOG, MUFFE E PARASSITI

- Porta battente Modello FR/PD-00.
Telaio e bordo e anta in Pvc colore B 3002.
Anta in Pvc a doghe colore B 7035.
- Swing door Model FR/PD-00.
Frame and door edge PVC color B 3002.
Door in PVC slats color B 7035.



Hanno un design ed una pulizia delle forme da fare invidia alle migliori porte d'arredamento, e pensare che le abbiamo progettate solo per durare una vita nelle condizioni atmosferiche e ambientali più avverse.

They show a design and a clean shape that rivals the best doors in furniture even if we only designed them to last a lifetime in the most adverse weather and environmental conditions.



FOREVER/ PD
Variante con telaio e bordo anta in PVC, anta in PVC a Doghe.

Version with frame and door edge in PVC, door PVC slats.



**NON TEMONO
PIOGGE ACIDE
E SALSEDINE**

- Porta battente Modello FR/PD-00.
Telaio "Zeta" in Pvc colore B 9010 - Bordo anta in Pvc colore B 5010.
Anta in Pvc a doghe colore B 9010.
- Porta battente Modello FR/PD-P1.
Telaio "Zeta" in Pvc colore B 9010 - Bordo anta in Pvc colore B 5010.
Anta in Pvc a persiana colore B 5010.
- Swing door Model FR/PD-00.
Frame "Zeta" PVC color B 9010 - Door edge in Pvc color B 5010.
Door in PVC slats color B 9010.
- Swing door Model FR/PD-P1.
Frame "Zeta" PVC color B 9010 - Door edge in Pvc color B 5010.
Shutter door in PVC color B 5010.



Quando la loro casa è in riva al mare, con i nostri accessori in acciaio inox durano veramente una vita.

When the house is by the sea, with our stainless steel accessories FOREVER doors truly last a lifetime.



FOREVER/ PD
Variante con telaio e bordo anta in PVC, anta in PVC a Doghe.
Version with frame and door edge in PVC, door PVC slats.



FOREVER/PL
Variante con telaio e bordo anta in PVC, anta in PVC liscio.

Version with frame and door edge in PVC, door PVC smooth.

Mr

Sr

TELAIO in PVC estruso antiurto pluri-camere.
(R) Rinforzi con barre di PVC all'interno delle camere a supporto delle cerniere e delle viti di fissaggio.
(P) Parete zigrinata per eventuale fissaggio con schiume poliuretaniche.
(G) Guarnizione di battuta dell'anta in gomma.
(M) Mostre coprifilo in PVC estruso dello stesso colore del telaio o di colore diverso su richiesta, dotate di scanalature millerighe per la regolazione ed il fissaggio a scatto nelle sedi del telaio. Fornite di serie già tagliate a misura con angoli a 45°.
(S) Squadrette di allineamento.

ANTA di spessore 40 mm composta da lastre lisce in PVC estruso antiurto (o lastre in laminato plastico tipo Abet cartella Print).
(N) Nucleo in Polistirene espanso idrorepellente e autoestinguente in classe uno.

(R) Rinforzi con barre di PVC estruso sul perimetro a supporto delle cerniere e della serratura.
(B) Bordo anta in PVC estruso antiurto dello stesso colore del telaio o colore diverso su richiesta, posizionato a sormonto sul perimetro dell'anta.
(C) Cornici del vetro in PVC estruso dello stesso colore del bordo anta.
(V) Vetro stratificato di spessore 6 mm (3+3) fornito su richiesta nelle diverse finiture.

FERRAMENTA:

(Cr) Cerniere registrabili su 2 assi tipo "Anuba" in acciaio zincato rivestito in resina colore nero (o di colore bianco su richiesta).
(Sr) Serratura a chiusura meccanica con chiave "patent" di serie o altre serrature o nottolino Wc libero/occupato su richiesta.
(Mr) Maniglia fornita separatamente su richiesta.

FRAME extruded PVC impact resistant multi-cavity.
(R) Reinforcements with internal PVC bars to the cavity to support the hinges and the fixing screws.
(P) Knurled side for possible polyurethane foam application.
(G) Rubber Gasket on door edge.
(M) Frames backlining extruded PVC of the same color of the frame or different color on request, equipped with needlecord grooves for the regulation and the snap fastening in the seats of the frame. Provided as standard already cut to size with 45° corners.
(S) Alignment brackets.

DOOR PANEL 40 mm thick and made with smooth sheets in shock-proof extruded PVC (or slabs of plastic laminate Abet type Print folder).
(N) Nucleus polystyrene foam water-repellent and self-extinguishing in class one.
(R) Reinforcement bars of extruded PVC on the perimeter to support the hinges and the lock.
(B) Door edge extruded PVC shockproof of the same color of the frame or different color on request, positioned to overlap on the perimeter of the door.
(C) Frames glass in extruded PVC of the same color of the frame.
(V) Stratified transparent glass 6 mm (3+3) provided on request in different finishes.

HARDWARE:
Cr) Hinges adjustable on both axes "Anuba" type galvanized steel coated with resin black as standard or different models and colors on request.
(Sr) Mechanical lock closure with key "Patent" as standard or any other lock or pawl WC free/busy on request.
(Mr) Handle provided separately on request.

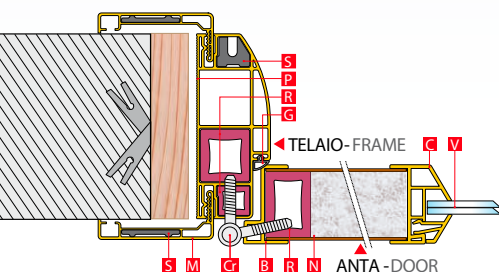

Porte con reazione al fuoco in classe 1
Doors with reaction to fire class 1

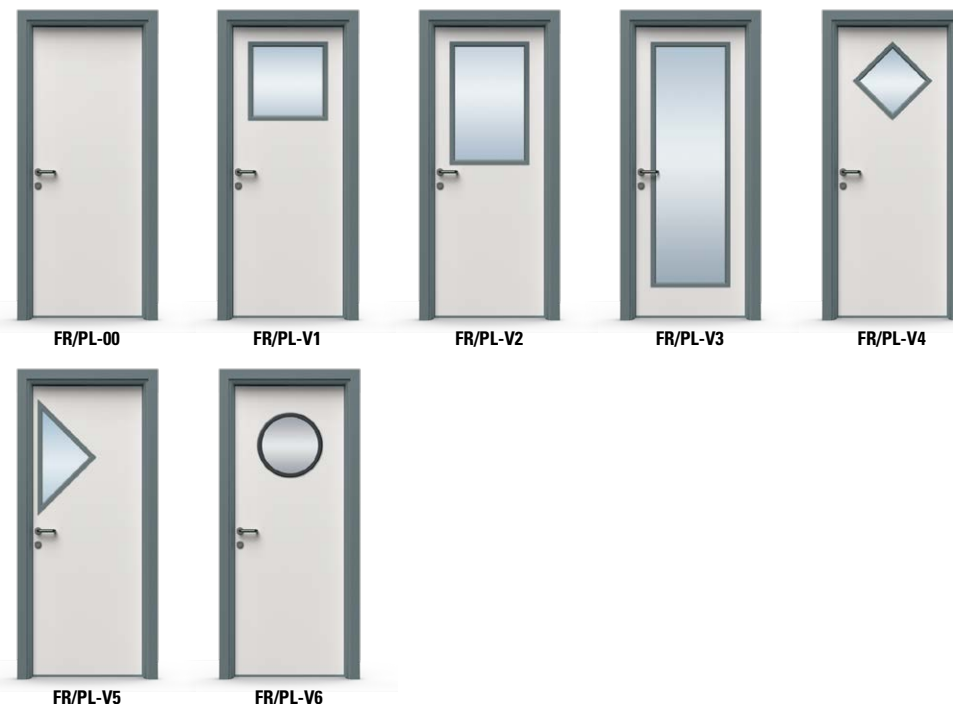

CARTELLA COLORI - COLOUR CHART

Telai e bordi ante in PVC Frames and door edges in PVC	Rivestimento ante in PVC liscio Covering doors in smooth PVC	Rivestimento ante in lam. plast. Covering doors in plastic laminate	Vetri Glass
<p>STANDARD</p> <p>B 9010 B 1013 B 7035</p> <p>B 7011</p>	<p>STANDARD</p> <p>B 9010 B 7035</p>	<p>STANDARD</p> <p>B 0406 F6 B 0475 F6 B 0879 F6</p> <p>B 0421 F6 B 0414 F6 B 1828 F6</p> <p>B 0860 F6 B 0861 F6 B 1822 F6</p> <p>B 1809 F6 B 0859 F6 B 0453 F6</p> <p>B 0450 F6</p>	<p>STANDARD</p> <p>Trasparente Transparent</p> <p>SATINATI</p> <p>Satinato bianco White satin</p> <p>Satinato bronzo Bronze satin</p>
<p>ALTRI COLORI PVC</p> <p>B 1004 B 3002 B 8017</p> <p>B 5010 B 6005 B 9005</p>			
		<p>ALTRI COLORI ABET</p>	

Note: I colori sopra rappresentati sono puramente indicativi. Su richiesta, Boema fornisce la cartella con i campioni dei vari materiali.

Notes: The colors shown above are indicative only. Upon request, Boema provides the chart with samples of various materials.



 FULL SERVICE



**OTTIMO
ISOLAMENTO
ACUSTICO
FACILI DA PULIRE
DA OLI E GRASSI**

- Porta battente Modello FR/PL-00.
Telaio e bordo e anta in Pvc colore B 7035.
Anta in Pvc liscio colore B 7035.
- Finestra visiva:
Telaio in Pvc colore B 7035.
Vetro stratificato trasparente.
- Swing door Model FR/PL-00.
Frame and door edge PVC color B 7035.
Door smooth PVC color B 7035.
- Visual window:
Frame PVC color B 7035.
Glass transparent laminated.



Boema ti fornisce ogni ricambio necessario per effettuare qualsiasi eventuale riparazione

Boema supplies every spare part needed for any kind of repair.



FOREVER/PL
Variante con telaio e bordo anta in PVC, anta in PVC liscio.
Version with frame and door edge in PVC, door PVC smooth.



**INDISPENSABILI
QUANDO NON DEVI
PENSARCI PIU'**

- Porta battente Modello FR/PL-00.
Telaio e bordo e anta in Pvc colore B 7011.
Anta in Pvc liscio colore B 9010.
- Swing door Model FR/PL-00.
Frame and door edge PVC color B 7011.
Door smooth PVC color B 9010.



Griglie di aerazione in Abs o in alluminio con rete antinsetto in diverse dimensioni e posizionate in base alle esigenze.

Fan grills Abs or aluminum with insect mesh in different sizes and positioned according to the needs.



FOREVER/PL
Variante con telaio e bordo anta in PVC, anta in PVC liscio.
Version with frame and door edge in PVC, door PVC smooth.



**LA SOLUZIONE
IDEALE PER
AMBIENTI AD IGIENE
CONTROLLATA**

- Porta scorrevole esterno muro Modello "Speciale"
Telaio e bordo e anta in Pvc colore B 9010.
Anta in stratificato Hpl (classe-1) colore Print 469.
Vetro oblò stratificato trasparente.
- Sliding door external wall Model "Special"
Frame and door edge PVC color B 9010.
Door laminate HPL (class-1) color Print 469.
Porthole glass transparent laminated.



Le porte Boema agevolano le operazioni di pulizia, manutenzione e disinfezione, come previsto dalle vigenti normative igienico-sanitarie per i laboratori alimentari.

The Boema doors facilitate the cleaning, maintenance and disinfection, as required by the applicable sanitary standards for food laboratories.



FOREVER/PL
Variante con telaio e bordo anta in PVC, anta in PVC Liscio.

Version with frame and door edge in PVC, door PVC smooth.

APERTURA "BATTENTE"

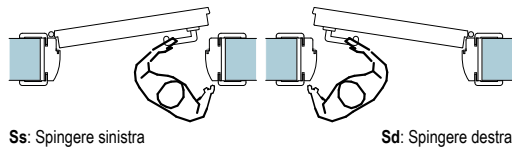

Ss: Spingere sinistra

Sd: Spingere destra

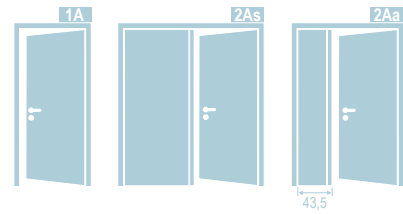

1A (un'anta) - 2As (due ante simmetriche) - 2Aa (due ante asimmetriche)

APERTURA "ROTOTRASLANTE"

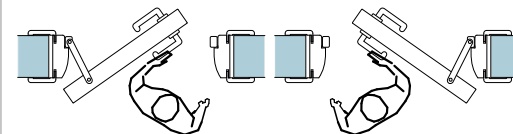

Ss: Spingere sinistra

Sd: Spingere destra

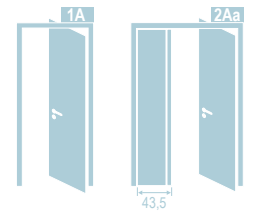

1A (un'anta) - 2Aa (due ante asimmetriche)

Telaio "STANDARD"

		Larghezza						Altezza
		68,5	73,5	78,5	83,5	88,5	93,5	
1 A	Et esterno telaio	68,5	73,5	78,5	83,5	88,5	93,5	214,5
	Lp luce passaggio	60	65	70	75	80	85	90
2 As	Et esterno telaio	132	142	152	162	172	182	214,5
	Lp luce passaggio	123,5	133,5	143,5	153,5	163,5	173,5	210,2
2 Aa	Et esterno telaio	112	117	122	127	132	137	214,5
	Lp luce passaggio	103,5	108,5	113,5	118,5	123,5	128,5	210,2

	Larghezza	Altezza
1 A Et esterno telaio	Fino a 108,5	
2 As Et esterno telaio	Fino a 212	Fino a 254,5
2 Aa Et esterno telaio	Fino a 152	

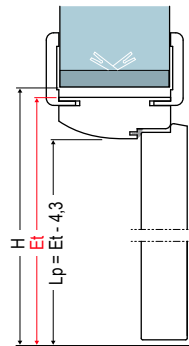
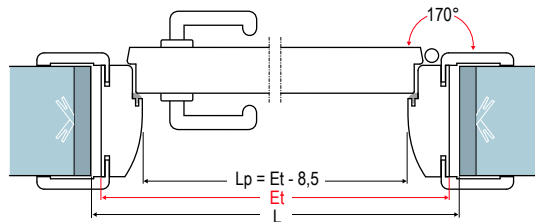

Telaio "STANDARD"

		Larghezza						Altezza
		68,5	73,5	78,5	83,5	88,5	93,5	
1 A	Et esterno telaio	68,5	73,5	78,5	83,5	88,5	93,5	214,5
	Lp luce passaggio	52,5	57,5	62,5	67,5	72,5	77,5	209,2
2 Aa	Et esterno telaio	112	117	122	127	132	137	214,5
	Lp luce passaggio	96	101	106	111	116	121	209,2

	Larghezza	Altezza
1 A Et esterno telaio	Fino a 108,5	Fino a 254,5
2 Aa Et esterno telaio	Fino a 152	

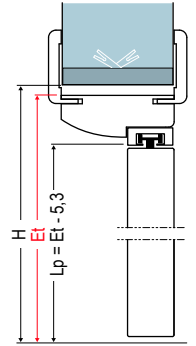
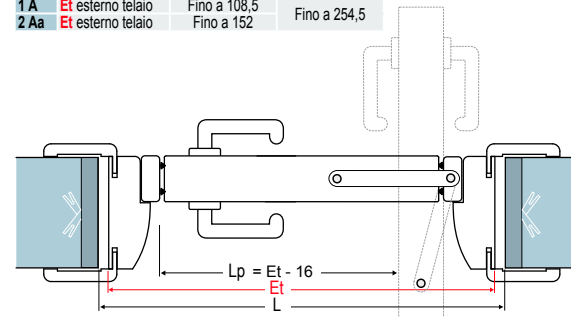

Telaio "MINI" e "ZETA"

		Larghezza						Altezza
		67,5	72,5	77,5	82,5	87,5	92,5	
1 A	Et esterno telaio	67,5	72,5	77,5	82,5	87,5	92,5	214
	Lp luce passaggio	60	65	70	75	80	85	90
2 As	Et esterno telaio	131	141	151	161	171	181	214
	Lp luce passaggio	123,5	133,5	143,5	153,5	163,5	173,5	210,2
2 Aa	Et esterno telaio	111	116	121	126	131	136	214
	Lp luce passaggio	103,5	108,5	113,5	118,5	123,5	128,5	210,2

	Larghezza	Altezza
1 A Et esterno telaio	Fino a 107,5	
2 As Et esterno telaio	Fino a 211	Fino a 254
2 Aa Et esterno telaio	Fino a 151	

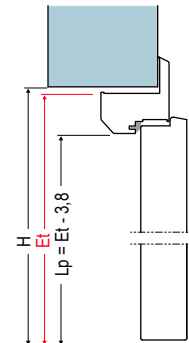
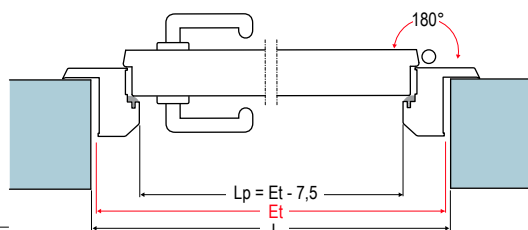

Telaio "MINI" e "ZETA"

		Larghezza						Altezza
		67,5	72,5	77,5	82,5	87,5	92,5	
1 A	Et esterno telaio	67,5	72,5	77,5	82,5	87,5	92,5	214
	Lp luce passaggio	52,5	57,5	62,5	67,5	72,5	77,5	209,2
2 Aa	Et esterno telaio	111	116	121	126	131	136	214
	Lp luce passaggio	96	101	106	111	116	121	209,2

	Larghezza	Altezza
1 A Et esterno telaio	Fino a 107,5	Fino a 254
2 Aa Et esterno telaio	Fino a 151	

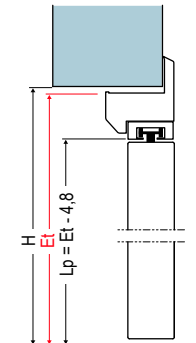
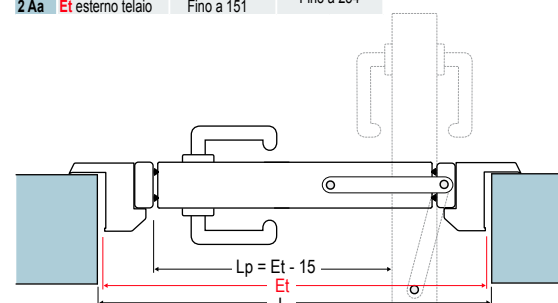

APERTURA "SCORREVOLE INTERNO MURO"

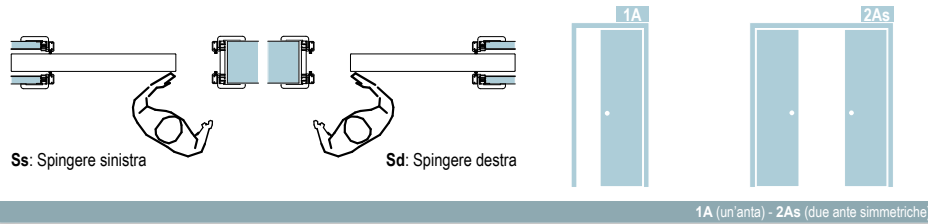

MISURE STANDARD	Larghezza						Altezza
	Et esterno telaio	Lp luce passaggio	Et esterno telaio	Lp luce passaggio	Et esterno telaio	Lp luce passaggio	
1 A	63,5	68,5	73,5	78,5	83,5	88,5	212,8
	58	63	68	73	78	83	209,6
2 As	122,5	132,5	142,5	152,5	162,5	172,5	212,8
	118,5	128,5	138,5	148,5	158,5	168,5	209,6

MISURE MASSIME	Larghezza	Altezza
1 A	Fino a 103,5	Fino a 212,8
2 As	Fino a 202,5	Fino a 209,6

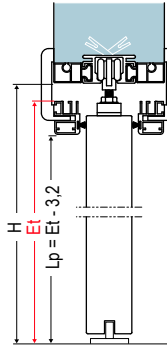
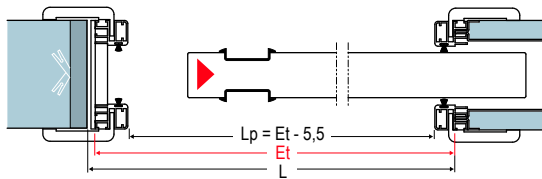

APERTURA "SCORREVOLE ESTERNO MURO"

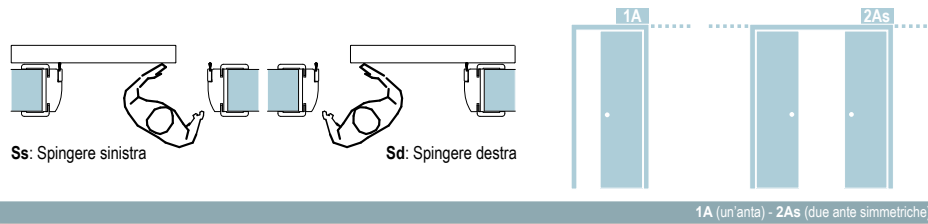

MISURE STANDARD	Larghezza						Altezza
	Et esterno telaio	Lp luce passaggio	Et esterno telaio	Lp luce passaggio	Et esterno telaio	Lp luce passaggio	
1 A	68,5	73,5	78,5	83,5	88,5	93,5	214,5
	58	63	68	73	78	83	209,2
2 As	132	142	152	162	172	182	214,5
	121,5	131,5	141,5	151,5	161,5	171,5	209,2

MISURE MASSIME	Larghezza	Altezza
1 A	Fino a 108,5	Fino a 214,5
2 As	Fino a 192	Fino a 209,2

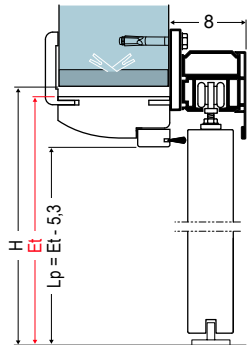
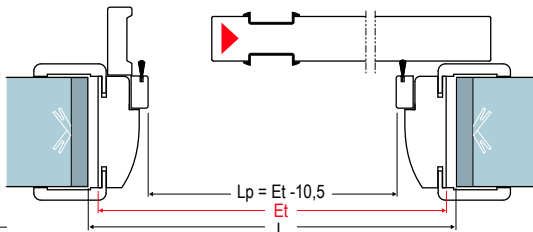

APERTURA "VENTOLA"

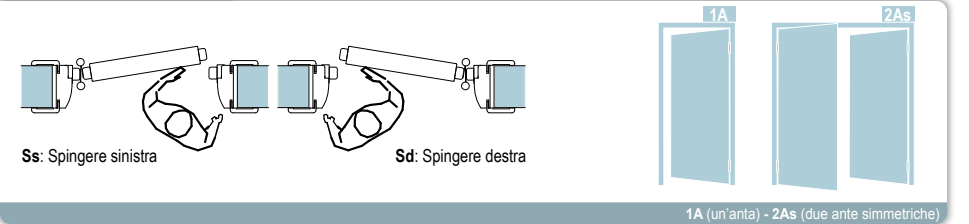

Telaio "STANDARD"							
MISURE STANDARD	Larghezza						Altezza
	Et esterno telaio	Lp luce passaggio	Et esterno telaio	Lp luce passaggio	Et esterno telaio	Lp luce passaggio	
1 A	68,5	73,5	78,5	83,5	88,5	93,5	214,5
	53,4	58,4	63,4	68,4	73,4	78,4	207,7
2 As	132	142	152	162	172	182	214,5
	115,3	125,3	135,3	145,3	155,3	165,3	207,7

MISURE MASSIME	Larghezza	Altezza
1 A	Fino a 108,5	Fino a 214,5
2 As	Fino a 212	Fino a 207,7

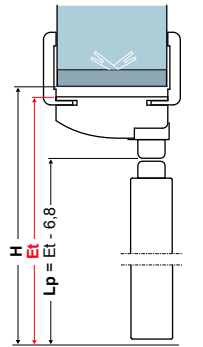
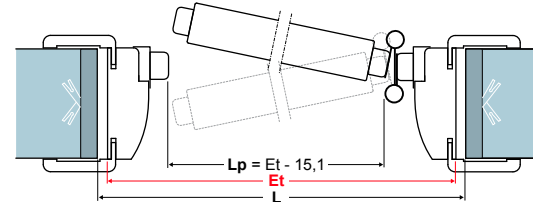

Telaio "MINI" e "ZETA"							
MISURE STANDARD	Larghezza						Altezza
	Et esterno telaio	Lp luce passaggio	Et esterno telaio	Lp luce passaggio	Et esterno telaio	Lp luce passaggio	
1 A	67,5	72,5	77,5	82,5	87,5	92,5	214
	53,4	58,4	63,4	68,4	73,4	78,4	207,7
2 As	131	141	151	161	171	181	214
	115,3	125,3	135,3	145,3	155,3	165,3	207,7

MISURE MASSIME	Larghezza	Altezza
1 A	Fino a 107,5	Fino a 214
2 As	Fino a 211	Fino a 207,7

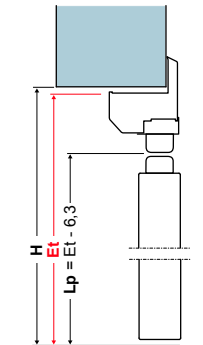
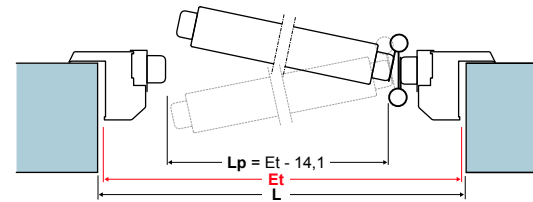

Telaio "A MURO"		
MISURE MASSIME	Larghezza	Altezza
1 A	Fino a 100	Fino a 254
2 As	Fino a 200	Fino a 254

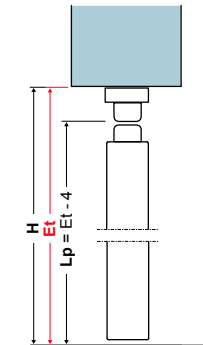
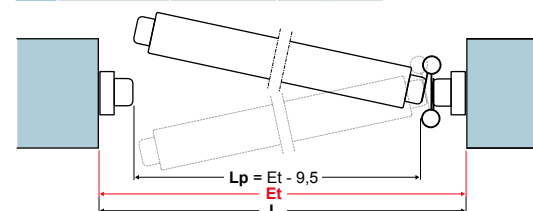

APERTURA "A SOFFIETTO"

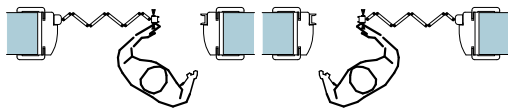

Ss: Spingere sinistra

Sd: Spingere destra

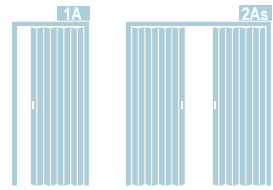

1A (un'anta) - 2As (due ante simmetriche)

Telaio "STANDARD"

MISURE STANDARD		Larghezza							Altezza
1 A	Et esterno telaio	68,5	73,5	78,5	83,5	88,5	93,5	98,5	214,5
	Lp luce passaggio	41,5	46,5	51,5	56,5	61,5	66,5	71,5	208,5
2 As	Et esterno telaio	132	142	152	162	172	182	192	214,5
	Lp luce passaggio	105	115	125	135	145	155	165	208,5

Colori disponibili: bianco

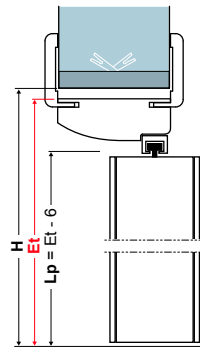
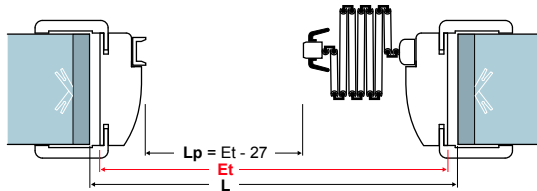

Telaio A MURO

MISURE MASSIME		Larghezza	Altezza
1 A	Et esterno telaio	Fino a 100	Fino a 215
2 As	Et esterno telaio	Fino a 200	

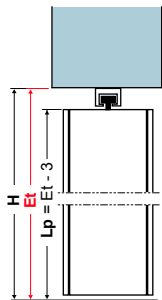
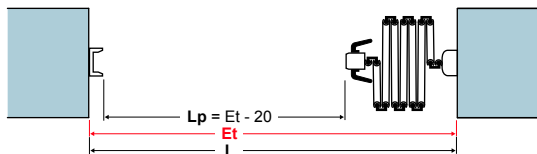

SEZIONE TECNICA

PER TUTTE LE TIPOLOGIE DI APERTURA

Il rilievo misure deve essere effettuato controllando le quote in più punti (sia in altezza che in larghezza) e, prendendo come riferimento le misure minime rilevate, sottrarre ad entrambe almeno 5 mm, tolleranza necessaria per montare la porta a piombo e in piano. Le quote nette determinano le misure **Et** (esterno telaio) base x altezza da indicare nell'ordine. Lo spessore del muro deve essere invece rilevato nel punto di massimo spessore, comprendendo ogni eventuale rivestimento.

MISURE DA INDICARE NELL'ORDINE

L: Et	Cm
H: Et	Cm
Sm: spessore muro compreso rivestimento	Cm

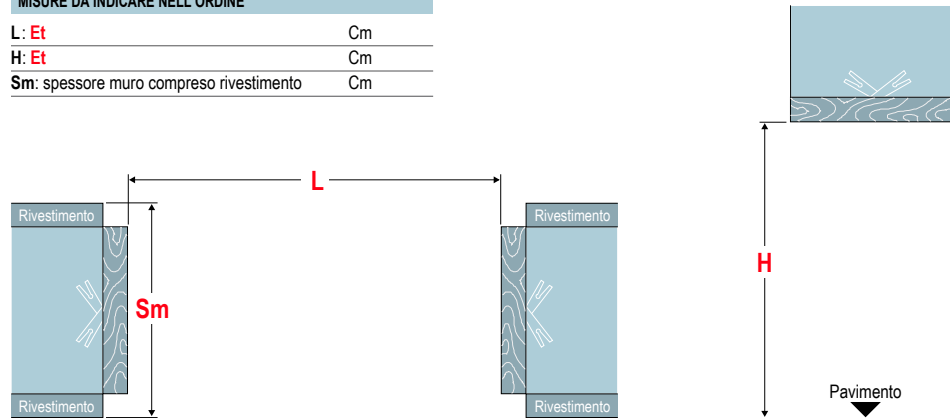

SOLO PER PORTE SCORREVOLI INTERNO MURO

Il rilievo misure deve essere effettuato controllando le quote in più punti, basandosi sulla misura minima rilevata di L e H, le quali determinano a loro volta le misure **Et** (esterno telaio) base x altezza da indicare nell'ordine. Lo spessore del muro deve essere invece rilevato nel punto di massimo spessore, comprendendo ogni eventuale rivestimento.

MISURE DA INDICARE NELL'ORDINE

L: Et	Cm
H: Et	Cm
Sm: spessore muro compreso rivestimento	Cm
Ri: spessore rivestimento Interno	Cm
Re: spessore rivestimento Esterno	Cm
Sc: spessore cassonetto	Cm
Vc: vano cassonetto	Cm

Parete Intonaco Cartongesso

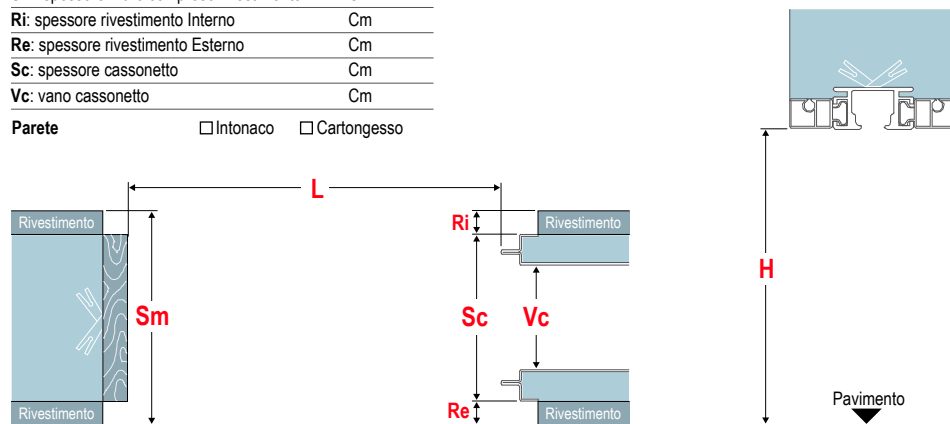

IMPORTANTE:

Le misure d'ordine, anche se non espressamente indicate come tali, sono sempre intese come misure **Et** (esterno telaio).

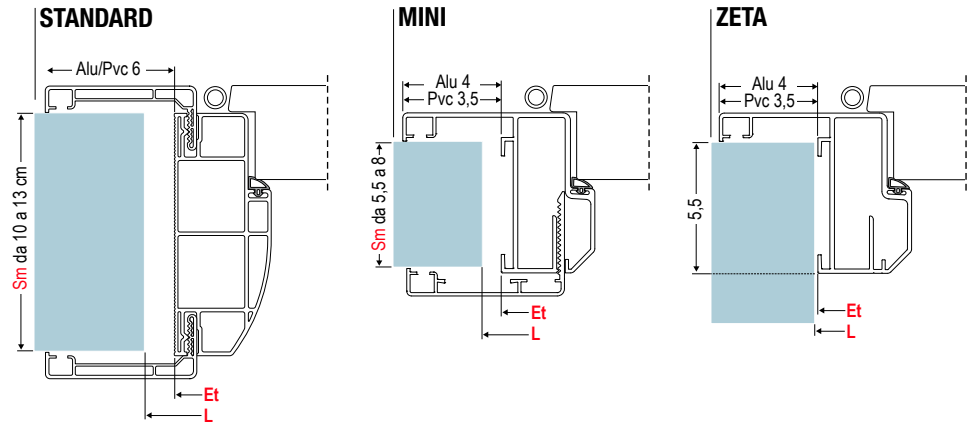

Sm: spessore muro (misura d'ordine) **Et:** esterno telaio base x altezza (misura d'ordine)

TELAIO STANDARD CON ALLARGATORI

Per raggiungere spessori muro da 13,1 fino a 48 Cm

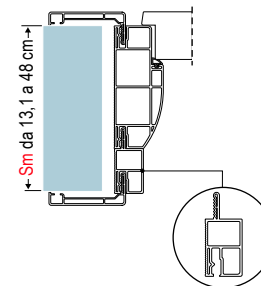

Oltre la misura standard di 13 cm, un allargatore ogni 5 cm.

TELAIO STANDARD CON RIDUTTORI

Per raggiungere spessori muro inferiori a 10 cm o per compensare le differenze di spessore nei muri con rivestimento parziale.

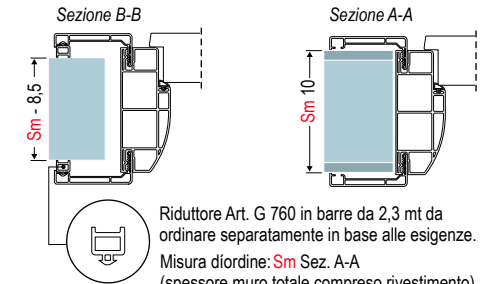

Riduttore Art. G 760 in barre da 2,3 mt da ordinare separatamente in base alle esigenze. Misura di ordine: **Sm** Sez. A-A (spessore muro totale compreso rivestimento)

Tabella allargatori

Spessore muro (Sm) da - a, centimetri	N° Allargatori
da 13,1 a 18	1
da 18,1 a 23	2
da 23,1 a 28	3
da 28,1 a 33	4
da 33,1 a 38	5
da 38,1 a 43	6
da 43,1 a 48	7

Esempio telai con riduttori su muri con rivestimento

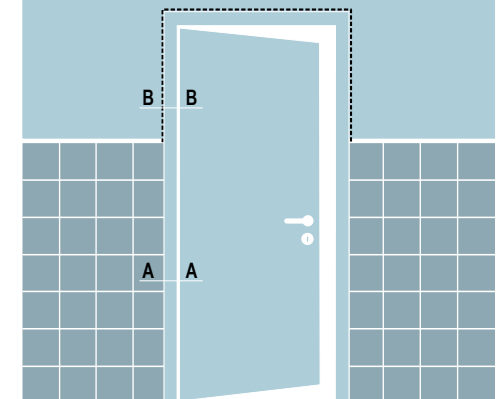



PORTA SENZA TELAIO SUPERIORE

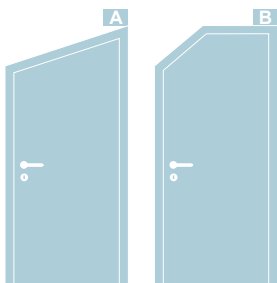

PORTE OBLIQUE

- A - Trapezoidale
- B - Poligonale

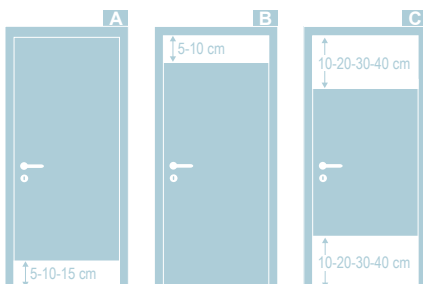

ANTE RIDOTTE

- A - Anta ridotta lato inferiore
- B - Anta ridotta lato superiore
- C - Anta ridotta lato inferiore + superiore

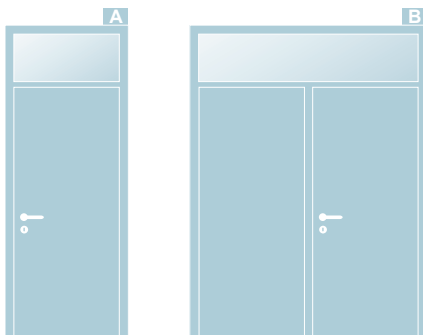

SOPRALUCE

- A - Sopraluce per porte ad un'anta fino alla misura Et (esterno telaio) 108,5
- B - Sopraluce per porte a due ante fino alla misura Et (esterno telaio) 212

TELAIO DI PASSAGGIO



Telaio "STANDARD"

MISURE STANDARD		Larghezza						Altezza	
1 A	Et esterno telaio	68,5	73,5	78,5	83,5	88,5	93,5	98,5	214,5
	Lp luce passaggio	63,5	68,5	73,5	78,5	83,5	88,5	93,5	212
2 As	Et esterno telaio	132	142	152	162	172	182	192	214,5
	Lp luce passaggio	127	137	147	157	167	177	187	212

MISURE MASSIME		Larghezza	Altezza
1 A	Et esterno telaio	Fino a 108,5	Fino a 254,5
2 As	Et esterno telaio	Fino a 212	

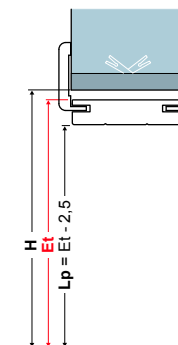
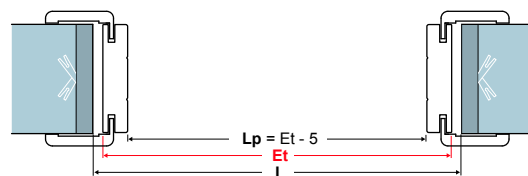

FINESTRE VISIVE (realizzate su misura)



VISIVA STANDARD

- A - Visiva singola
- B - Visiva a nastro

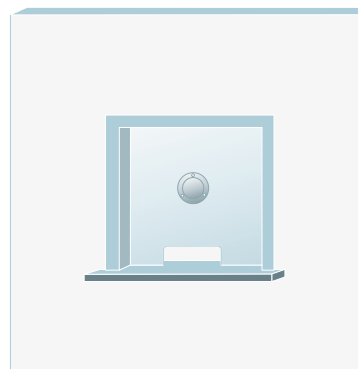

VISIVA PER UFFICI

Completa di:

- Vetro temprato trasparente 6 mm. con foro passacarta e passavoce.
- Mensola in laminato bianco.

Fornitura di Serie Per Porte Battenti e Rototraslanti

<p>BUSINESS</p>  <p>B 101 S Serratura magnetica Patent</p>	<p>HABITAT</p>  <p>B 111 S Serratura meccanica Patent</p>	<p>EXECUTIVE</p>  <p>B 111 S Serratura meccanica Patent</p>	<p>FOREVER</p>  <p>B 111 S Serratura meccanica Patent</p>
--	--	--	---





Fornitura di Serie Per Porte Scorrevoli Interno/Esterno muro

<p>BUSINESS</p>  <p>B 540 M Maniglia Elle Alluminio argento</p>	<p>HABITAT</p>  <p>B 561 M Maniglia incasso tonda cromo satinato</p>	<p>EXECUTIVE</p>  <p>B 561 M Maniglia incasso tonda cromo satinato</p>	<p>FOREVER</p>  <p>B 761 M Maniglia incasso tonda nylon nero</p>
--	---	---	---

Fornitura su Richiesta Per Porte Battenti e Rototraslanti

<p>BUSINESS</p>  <p>B 102-565 K Kit serratura magnetica Yale (serratura, cilindro e bocchette quadre cromo satinato)</p>	<p>HABITAT</p>  <p>B 112-566 K Kit serratura meccanica Yale (serratura, cilindro e bocchette tonde cromo satinato)</p>	<p>EXECUTIVE</p>  <p>B 112-566 K Kit serratura meccanica Yale (serratura, cilindro e bocchette tonde cromo satinato)</p>	<p>FOREVER</p>  <p>B 112-775 K Kit serratura meccanica Yale (serratura, cilindro e bocchette tonde nylon nero)</p>
<p>BUSINESS</p>  <p>B 103-550 K Kit serratura magnetica Privacy (serratura e nottolino quadro cromo satinato)</p>	<p>HABITAT</p>  <p>B 113-551 K Kit serratura meccanica Privacy (serratura e nottolino tondo cromo satinato)</p>	<p>EXECUTIVE</p>  <p>B 113-551 K Kit serratura meccanica Privacy (serratura e nottolino tondo cromo satinato)</p>	<p>FOREVER</p>  <p>B 113-771 K Kit serratura meccanica Privacy (serratura e nottolino tondo nylon nero)</p>

Fornitura su Richiesta Per Porte Scorrevoli Interno/Esterno muro

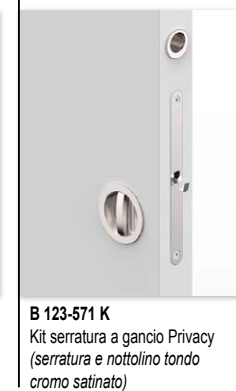
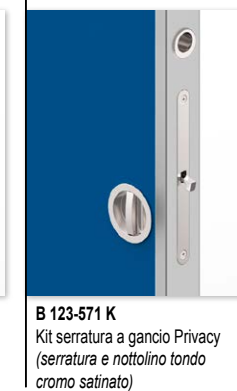
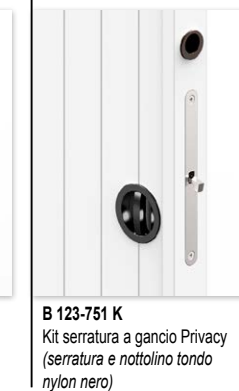
<p>BUSINESS</p>  <p>B 122-560 K Kit serratura a gancio Yale (serratura, cilindro e bocchette quadre cromo satinato)</p>	<p>HABITAT</p>  <p>B 122-562 K Kit serratura a gancio Yale (serratura, cilindro e bocchette tonde cromo satinato)</p>	<p>EXECUTIVE</p>  <p>B 122-562 K Kit serratura a gancio Yale (serratura, cilindro e bocchette tonde cromo satinato)</p>	<p>FOREVER</p>  <p>B 122-765 K Kit serratura a gancio Yale (serratura, cilindro e bocchette tonde nylon nero)</p>
<p>BUSINESS</p>  <p>B 123-570 K Kit serratura a gancio Privacy (serratura e nottolino quadro cromo satinato)</p>	<p>HABITAT</p>  <p>B 123-571 K Kit serratura a gancio Privacy (serratura e nottolino tondo cromo satinato)</p>	<p>EXECUTIVE</p>  <p>B 123-571 K Kit serratura a gancio Privacy (serratura e nottolino tondo cromo satinato)</p>	<p>FOREVER</p>  <p>B 123-751 K Kit serratura a gancio Privacy (serratura e nottolino tondo nylon nero)</p>

BOEMA[®]
www.porteboema.it

è un marchio - is a trademark



Solutions for your home